

Leviat®



HALFEN

Halfen Detan Stabsysteme

Produktinformation Technik

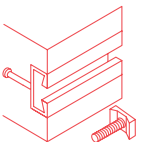

Verankern & Befestigen
Stabsysteme

Deutsch

Imagine. Model. Make.

Leviat®

Wir entwickeln, modellieren und produzieren technische Produkte und innovative Konstruktionslösungen, die dazu beitragen, architektonische Visionen in die Realität umzusetzen und unseren Baupartnern ermöglichen, besser, sicherer, stärker und schneller zu bauen.

Leviat ist einer der weltweit führenden Anbieter von Verbindungs-, Befestigungs-, Hebe- und Verankerungstechnik.

Vom Bau neuer Schulen, Krankenhäuser, Wohnhäuser und Infrastrukturen bis hin zur Reparatur und Instandhaltung historischer Bauwerke - unsere Ingenieurskunst und Produkttechnologie machen weltweit einen Unterschied.

Wir bieten technische Unterstützung in jeder Phase eines Projekts, von der ersten Planung bis zur Installation und darüber hinaus.

Unser technischer Support reicht von der einfachen Produktauswahl bis hin zur Entwicklung einer vollständig maßgeschneiderten projektspezifischen Konstruktionslösung.

Hinter jedem Versprechen, das wir vor Ort geben, stehen das Engagement und die Erfahrung unseres globalen Teams. Wir beschäftigen fast 3.000 Mitarbeiter an 60 Standorten in Nordamerika, Europa und im asiatisch-pazifischen Raum und bieten einen flexiblen und reaktionsschnellen Service weltweit.





>3.000
Mitarbeiter

60+
Standorte

~20
Länder

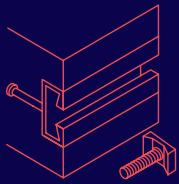

Verankern & Befestigen

Systeme zur Befestigung von Sekundärteilen in Beton, einschließlich Ankerschienen, Bolzen und Dübeln; außerdem Zugstabsysteme für Dächer und Vordächer.

- Ankerschienen & Schrauben & Zubehör
- Hülseanker
- Stabsysteme
- Anschlagpunkte
- Dübelssysteme

Weitere Fachgebiete

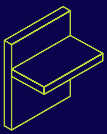

Lasttragende Verbindungen

Systeme, die robuste, effiziente Verbindungen und eine durchgehende Betonbewehrung zwischen Wänden, Platten, Säulen, Trägern und Balkonen herstellen und so die strukturelle Integrität sowie die thermische und akustische Leistung verbessern.

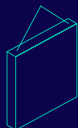

Heben & Abstützen

Systeme für den sicheren und effizienten Transport, das Heben und die temporäre Aussteifung von gegossenen Betonelementen und aufklappbaren Platten, bevor dauerhafte strukturelle Verbindungen hergestellt werden.



Fassadenbefestigungen & -verstärkungen

Systeme für die sichere und thermisch effiziente Befestigung der äußeren Gebäudehülle, einschließlich Ziegel und Naturstein, isolierte Sandwichpaneele, Vorhangfassaden und abgehängte Betonfassaden, sowie die Reparatur und Verstärkung bestehender Mauerwerke.



Schalung & Zubehör

Nicht-strukturelles Zubehör, das unsere technischen Lösungen ergänzt und dazu beiträgt, dass Ihr Baumfeld sicher und effizient funktioniert, einschließlich Formen zum Gießen von Standard- und Spezialbetonelementen und Bauzubehör wie Abstandhalter für Bewehrungsstäbe.

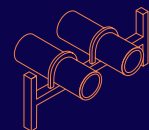

Industrietechnik

Montageschienen, Rohrschellen und andere modulare Installationssysteme, die eine sichere Befestigung in einer Vielzahl von industriellen Anwendungen ermöglichen.

Weitere Produktpaletten

Ancon | Aschwanden | Connolly | Halfen | Helifix | Isedio | Meadow Burke | Modersohn | Moment | Plaka | Scaldex | Thermomass

Halfen Detan Stabsysteme

Zug- und Druckstabsystem

Die moderne Architektur sucht gleichzeitig zweckmäßige und funktionelle, gestalterisch außergewöhnliche Umsetzungen.

Stabsysteme werden zunehmend als architektonisches und strukturelles Element eingesetzt. Mit unseren Stabsystemen bieten wir zwei innovative Produktlösungen, die höchsten ästhetischen, sicherheitstechnischen und qualitativen Anforderungen gerecht werden. Unsere technisch ausgereiften Systeme verfügen über hohen Einbaukomfort und können sowohl bei filigranen Tragkonstruktionen als auch bei Anwendungen mit hohen Lasten eingesetzt werden.

Als zukunftsorientiertes, innovatives Unternehmen konzentriert sich Leviat auf die sich ständig ändernden Anforderungen der Branche. Unsere jüngste Entwicklung zielt darauf ab, das Portfolio der Ancon und Halfen Stabsysteme zu kombinieren, um sicherzustellen, dass die individuellen Anforderungen unserer Kunden und der Industrie mit unseren marktführenden Konstruktionslösungen erfüllt werden. So bieten wir zukünftig für die Variante aus Stahl und verzinktem Stahl das Halfen System an. Sollen Edelstahlsysteme zum Einsatz kommen, so steht das Ancon System zur Verfügung.

Beide Systeme verfügen über umfangreiches Zubehör und können als Zug- und Druckstabsystem zur Ausführung kommen. Ebenso werden beide Systeme in einer Europäischen Technischen Bewertung (ETA) geregelt. Weiterhin können sie in unserer kostenlos zur Verfügung stehenden Software bemessen und konfiguriert werden.

Vorteile beziehungsweise Änderungen für Planer und Verarbeiter des bisherigen Ancon Systems:

Mit dem Halfen System Detan-S stehen zusätzliche Durchmesser ($d_s = 60\text{ mm}$ und $d_s = 76\text{ mm}$), höhere Tragfähigkeiten sowie das Komplettsystem in Stahl beziehungsweise feuerverzinktem Stahl inkl. gebürsteter Gewinde mit Dichtungssatz zur Verfügung.

Vorteile beziehungsweise Änderungen für Planer und Verarbeiter des bisherigen Halfen Systems Detan-E:

Für Systeme aus Edelstahl kann auf größere Durchmesser ($d_s = 36\text{ mm}$ und $d_s = 42\text{ mm}$) zurückgegriffen werden. Die Durchmesser $d_s = 6\text{ mm}$ und $d_s = 27\text{ mm}$ entfallen. Zusätzlich zur elektropolierten Variante besteht die Möglichkeit satinierte oder handpolierte Systeme zu beziehen.

Verfügbare Durchmesser für Detan-S in Stahl:

M10, M12, M16, M20, M24, M27, M30, M36, M42, M48, M52, M56, M60, M76

Verfügbare Durchmesser für Detan-D in Edelstahl:

M8, M10, M12, M16, M20, M24, M30, M36, M42

Die Markteinführung des neuen Produktportfolios erfolgte unter folgender Namensgebung:

- Halfen Detan-S Stabsysteme Stahl (vorher Detan-S)
- Halfen Detan-D Stabsysteme Edelstahl (vorher Ancon 500 Edelstahl)



Halfen Detan Stabsysteme

Zug- und Druckstabsystem

Inhaltsverzeichnis

1 Halfen Detan Stabsysteme

| | |
|--|----|
| Anwendungsbeispiele | 6 |
| Halfen Detan als gestalterisches Element | 8 |
| Systemübersicht, Bestellbeispiele | 10 |

2 Detan-S Stabsystem-Stahl

| | |
|----------------------------------|----|
| Detan-S Zugstäbe und Zubehör | 16 |
| Detan-S Anschlussbleche | 17 |
| Detan-S Auskreuzungen und Muffen | 17 |

3 Detan-D Stabsystem-Edelstahl

| | |
|----------------------------------|----|
| Detan-D Zugstäbe und Zubehör | 18 |
| Detan-D Anschlussbleche | 19 |
| Detan-D Auskreuzungen und Muffen | 19 |

4 Zubehör, Anhang

| | |
|--|----|
| Kreuzmuffen und Druckstäbe | 20 |
| Druckstabsysteme Detan-S und Detan-D | 21 |
| Oberflächen und Beschichtungen | 22 |
| Anschlussblechkonstruktionen und Einbau | 23 |
| Korrosionsschutz | 24 |
| Baustellenlogistik | 25 |
| Bemessungssoftware | 25 |
| Zulassungen / Europäische Technische Bewertungen | 26 |
| Vorspanneinrichtung | 27 |
| Ausschreibungstexte | 29 |
| Bestellformulare | 30 |
| Adressen / Kontakt | 37 |

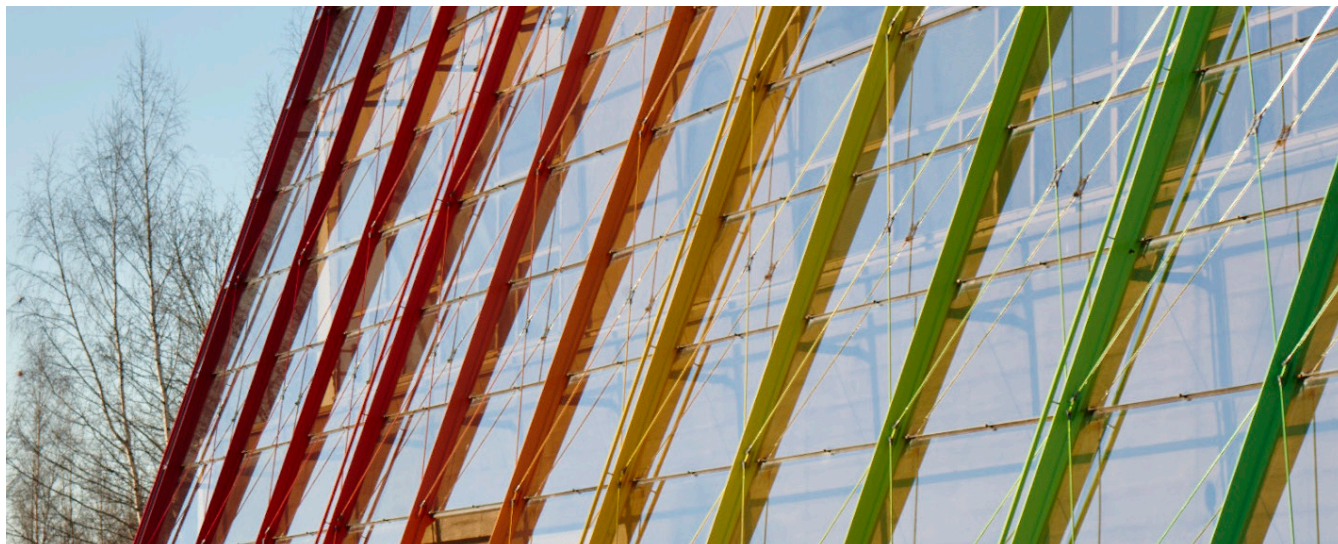

Halfen Detan Stabsysteme

Anwendungsbereiche

Anwendungsbereiche – Beispiele

Das Halfen Detan Zug- und Druckstabsystem ist sowohl statisch als auch optisch perfekt aufeinander abgestimmt.

Der Einsatzbereich umfasst sämtliche Arten von Abspannungen, Unterspannungen, Hinterspannungen und Aussteifungen, kurz gesagt: hier sind der Anwendung keine Grenzen gesetzt.

Als optimale Ergänzung gibt es umfangreiches Zubehör wie z. B. Kreisscheiben und Kreuzmuffen für vielfältige Konstruktionsdetails und Anwendungsmöglichkeiten.

Unterspannungen

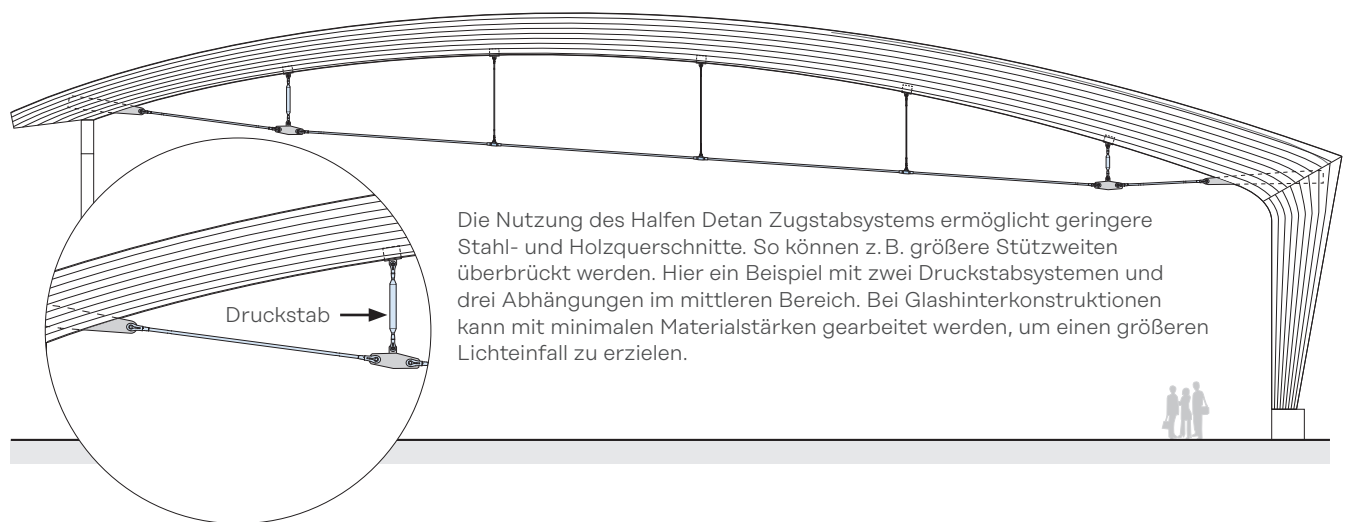

Aussteifungen

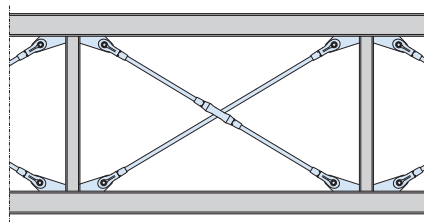
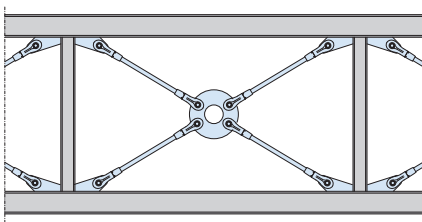

Statisch erforderliche Windverbände in Dächern und Wänden werden mit dem Halfen Detan Zugstabsystem zum optischen Gestaltungsmittel. Eine Auskreuzung kann u.a. mittels Kreisscheibe oder Kreuzmuffe erfolgen.

Abhängungen

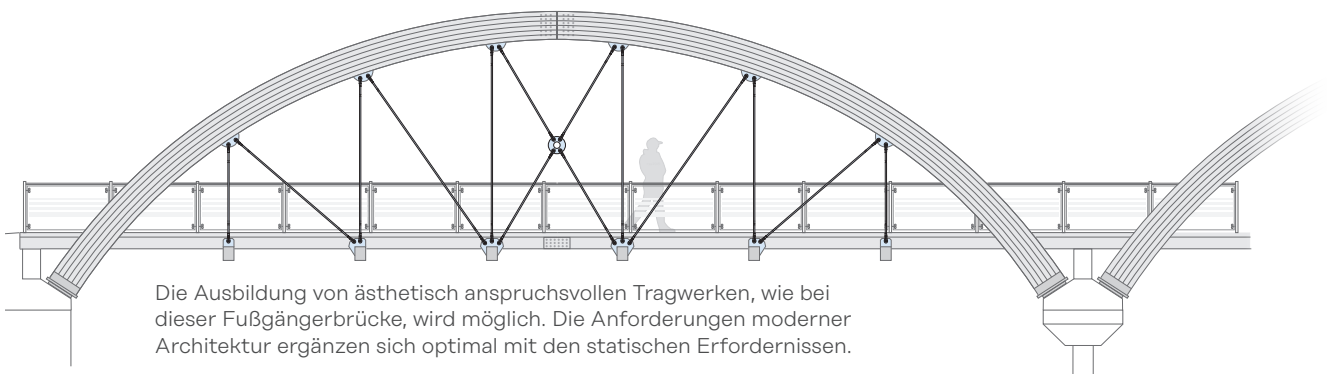

Halfen Detan Stabsysteme

Anwendungsbereiche

Anwendungsbereiche – Beispiele

Abspannungen

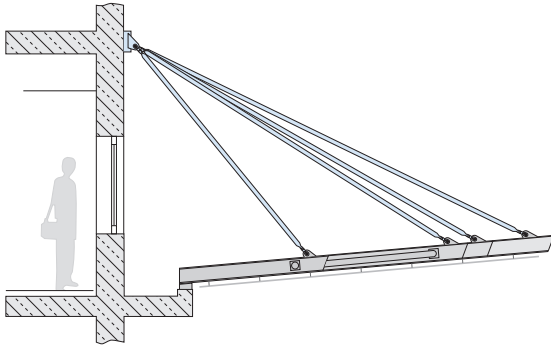

Mit Halfen Detan können Abspannungen sehr filigran dimensioniert werden. Statisch notwendige Bauteile werden gleichzeitig als gestalterische Elemente genutzt. Durch die optisch unaufdringliche Abspannung entsteht eine Leichtigkeit der gesamten Konstruktion. Einsatzmöglichkeiten von abgespannten Kragträgern sind z. B. Vordächer von Gebäuden. **Zug** und **Druck** können mit dem Stabsystem sicher aufgenommen werden.

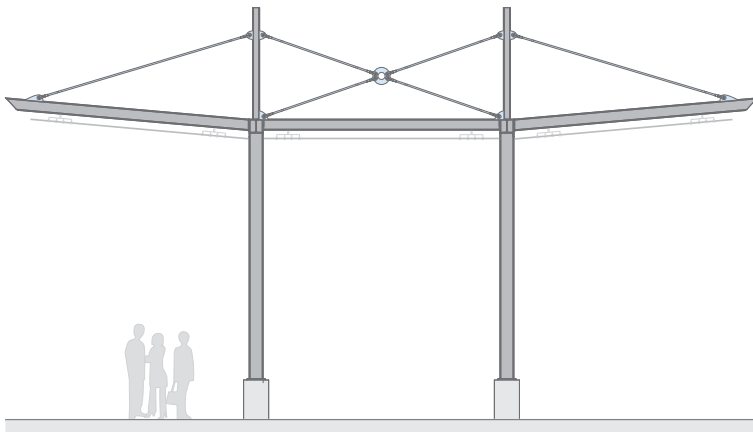

Hinterspannungen

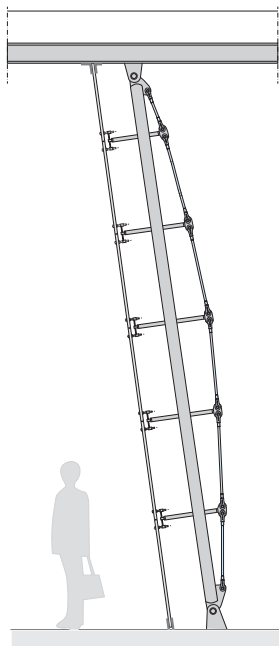

Bei Konstruktionen von Glasfassaden ermöglicht das Halfen Detan Zugstabsystem eine filigrane Bauweise.

Halfen Detan Stabsysteme

für außergewöhnliche Anwendungen



The Sage, Gateshead/England

Bei diesem Projekt ermöglichen Kreuzverbände die leichte, futuristisch anmutende Konstruktion.

Aus statischen Gründen verläuft Halfen Detan diagonal durch die Fensterfront.

Durch das filigrane, harmonisch integrierte Halfen Detan System entsteht ein faszinierender Gesamteindruck.

Halfen Detan Stabsysteme

Ein statisches Element mit ästhetischem Anspruch

L'Aquapolis Centre aquatique, Limoges/ Frankreich

Das Wassersport-Zentrum Aquapolis liegt in Limoges, Frankreich. Auf 2.400 m² befinden sich zahlreiche Schwimmbecken zur Entspannung sowie Wettkampfbecken in 25 und 50 m Länge. Außerdem gibt es ein umfangreiches Angebot an Fitness- und Wassersportaktivitäten mit Ruheoasen. Die Bauphase betrug 3 Jahre. Die Eröffnung fand im Januar 2015 statt.

Im Aquapolis wird die imposante Konstruktion als Unterspannung der Dachbinder in feuerverzinkter Ausführung, Durchmesser 12, 16, 24, 30, 36, 56 und 76 mm, eingesetzt.



Moody Fußgängerbrücke, Austin/USA

Die Moody Fußgängerbrücke ist eine einzigartige umgekehrte Fink-Träger Brücke. Zur Verbindung der Pylone mit der Brücke wurden Halfen Detan Zugstäbe unterschiedlicher Längen montiert. An den Spitzen zwischen den einzelnen Pylonenpaaren und auch als Aussteifung an der Unterseite des Hauptpylons wurden zusätzliche Zugstäbe verwendet. Die Stäbe wurden feuerverzinkt ausgeliefert und dann farblich an die Stahlpylone angepasst.



Halfen Detan Stabsysteme

Systemübersicht

Halfen Detan Zugstabsystem

Basissystem

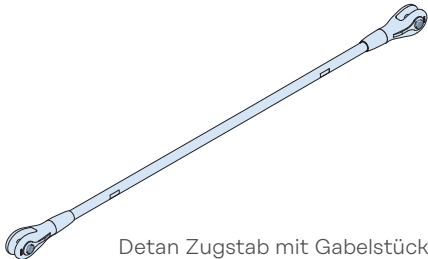

Detan Zugstab mit Gabelstück

Bestellschema → Seite 11
 Tragfähigkeit, Systemmaße
 und Werkstoffe:
 Stahl → Seiten 16-17
 Edelstahl → Seiten 18-19



Die Halfen Detan Stabsysteme sind ausschliesslich für vorwiegend ruhende Beanspruchungen zugelassen.

Systemvarianten

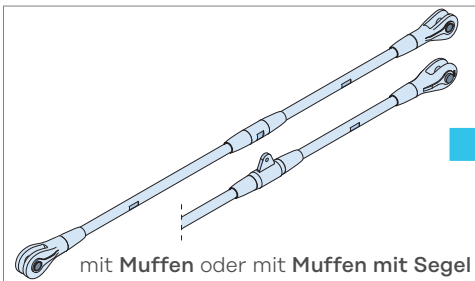

mit Muffen oder mit Muffen mit Segel

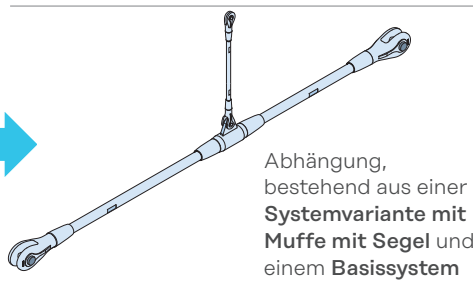

Abhängung,
 bestehend aus einer
**Systemvariante mit
 Muffe mit Segel** und
 einem **Basissystem**

Bestellschema → Seite 11
 Tragfähigkeit, Systemmaße
 und Werkstoffe:
 Stahl → Seiten 16-17
 Edelstahl → Seiten 18-19

Auskreuzungen

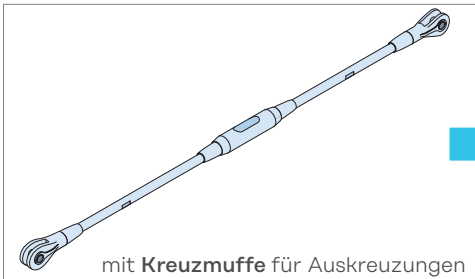

mit **Kreuzmuffe** für Auskreuzungen

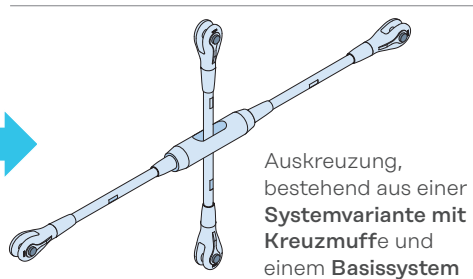

Auskreuzung,
 bestehend aus einer
**Systemvariante mit
 Kreuzmuffe** und
 einem **Basissystem**

Bestellschema → Seite 12
 Tragfähigkeit, Systemmaße
 und Werkstoffe:
 Stahl → Seiten 16-17
 Edelstahl → Seiten 18-19



Kreisscheibe für Auskreuzungen

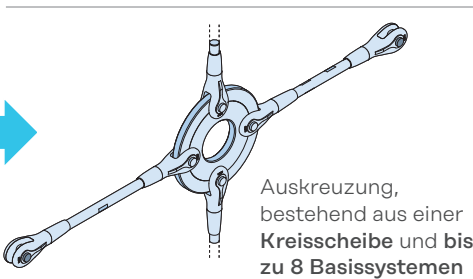

Auskreuzung,
 bestehend aus einer
Kreisscheibe und **bis
 zu 8 Basissystemen**

Bestellschema → Seite 14
 Tragfähigkeit, Systemmaße
 und Werkstoffe:
 Stahl → Seiten 16-17
 Edelstahl → Seiten 18-19

Halfen Detan Druckstabsystem

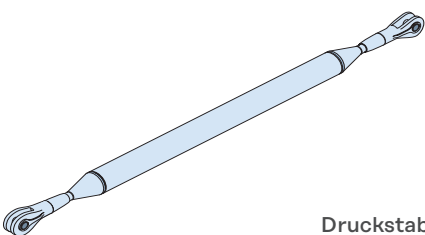

Druckstab

Bestellschema
 → Seite 21,
 Systemmaße
 und Werkstoffe
 → Seiten 18-19

Vorspanneinrichtung



weitere
 Informationen
 → Seiten 27-28

Halfen Detan Stabsysteme

Lieferprogramm Übersicht: Halfen Detan Zugstabsystem

Bestellschema

Bestellbeispiel: **Zugstabsystem, Halfen Detan-S, $d_s = 30\text{ mm}$, $L = 4500\text{ mm FV}$, 1 Muffe**



- ① Produkt
- ② System Halfen Detan
- ③ System $\varnothing d_s$
- ④ Systemlänge L
- ⑤ Ausführung

Basissystem

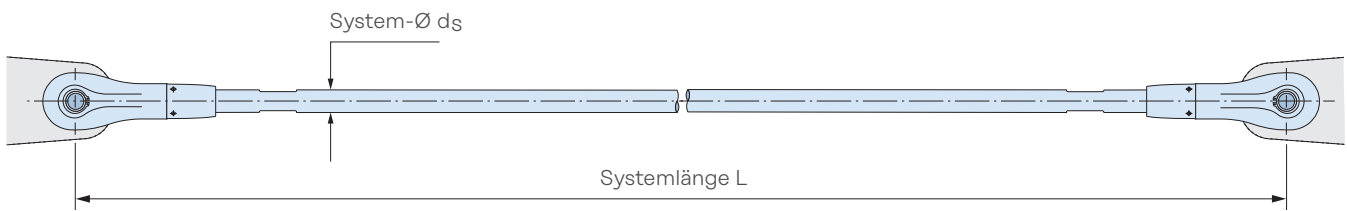

Bestellbeispiel (Werkstoff Stahl): Zugstabsystem, Halfen Detan-S, $d_s = 52\text{ mm}$, $L = 3620\text{ mm FV}$

Systemvarianten

mit Muffen:

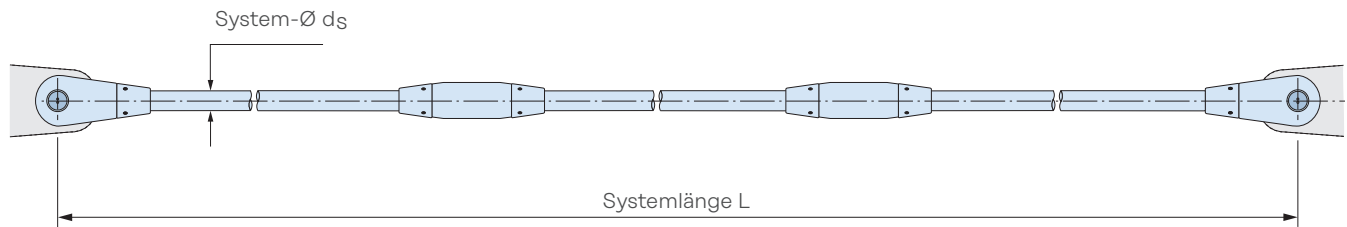

Bestellbeispiel (Werkstoff Edelstahl): Zugstabsystem, Halfen Detan-D, $d_s = 24\text{ mm}$, $L = 11200\text{ mm}$, 2 Muffen



Hinweis: Maximal 5 Muffen möglich.

mit Muffen mit Segel

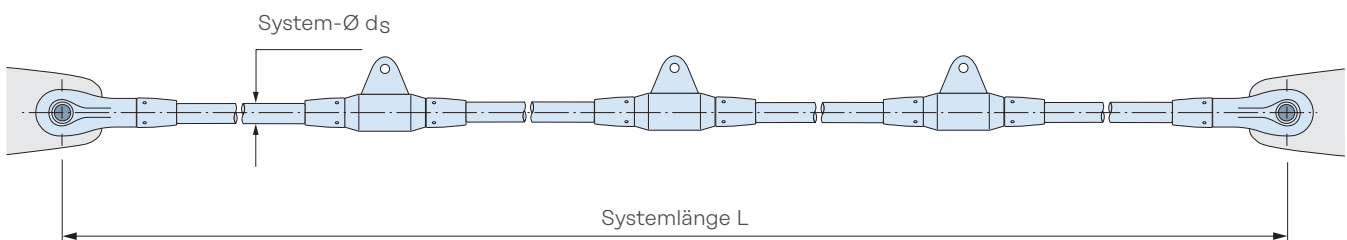

Bestellbeispiel (Werkstoff Stahl): Zugstabsystem, Halfen Detan-S, $d_s = 30\text{ mm}$, $L = 34000\text{ mm FV}$, 3 Muffen mit Segel

Halfen Detan Stabsysteme

Lieferprogramm Übersicht: Halfen Detan Zugstabsystem

| System Halfen Detan-S, Europäische Technische Bewertung ETA-05/0207 | | | | | | | | | | | | | | |
|---|------|------|-------|-------|-------|-------|-------|-------|-------|-------|-------|-------|-------|-------|
| System - Ø d _s [mm] | 10 | 12 | 16 | 20 | 24 | 27 | 30 | 36 | 42 | 48 | 52 | 56 | 60 | 76 |
| Lieferbare minimale Systemlänge L [mm] | | | | | | | | | | | | | | |
| Stab feuerverzinkt | 250 | 310 | 360 | 440 | 520 | 560 | 600 | 700 | 810 | 940 | 990 | 1050 | 1160 | 1480 |
| Lieferbare maximale Systemlänge L mit einem Stab [mm] | | | | | | | | | | | | | | |
| Stab feuerverzinkt | 6060 | 6070 | 11930 | 11950 | 11970 | 11990 | 11990 | 12020 | 12070 | 12110 | 12120 | 12140 | 12170 | 15430 |

| System Halfen Detan-D, Europäische Technische Bewertung ETA-23/0276 | | | | | | | | | | |
|---|------|------|------|------|------|------|------|------|------|--|
| System - Ø d _s [mm] | 8 | 10 | 12 | 16 | 20 | 24 | 30 | 36 | 42 | |
| Lieferbare maximale Systemlänge L mit einem Stab [mm] | | | | | | | | | | |
| poliert | 6030 | 6040 | 6050 | 6060 | 6070 | 6090 | 6110 | 6130 | 6160 | |

Systemvarianten

mit Kreuzmuffe für Auskreuzungen:

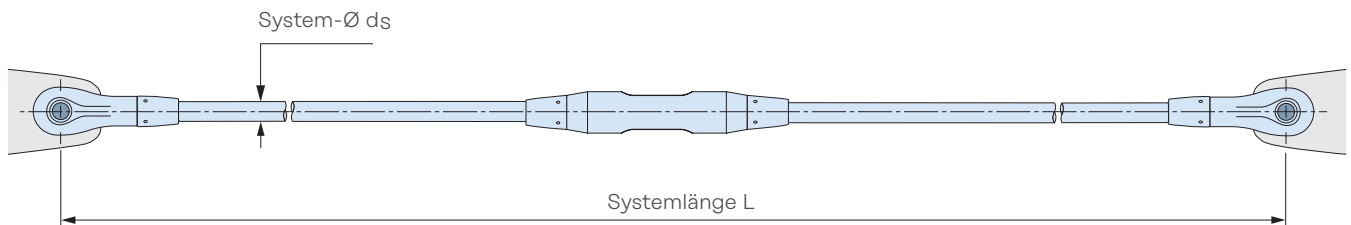

Bestellbeispiel (Werkstoff Stahl): Zugstabsystem, Halfen Detan-S, d_s = 30mm, L = 5600mm FV, 1 Kreuzmuffe

| Systemmaße Halfen Detan-S [mm] | | | | | | | | | | | | | | |
|--------------------------------|------|------|------|------|------|------|------|------|------|------|------|------|------|-------|
| System - Ø d _s | 10 | 12 | 16 | 20 | 24 | 27 | 30 | 36 | 42 | 48 | 52 | 56 | 60 | 76 |
| Abzug bei 2 × Gabelkopf | 60 | 73 | 85 | 107 | 128 | 140 | 148 | 179 | 220 | 264 | 277 | 290 | 324 | 432 |
| O _m | 15,0 | 18,5 | 22,5 | 27,0 | 34,0 | 37,5 | 42,5 | 51,0 | 55,0 | 62,5 | 70,5 | 77,5 | 85,0 | 115,0 |
| L _{km} | 100 | 120 | 142 | 166 | 200 | 222 | 242 | 284 | 310 | 348 | 400 | 440 | 478 | 631 |
| min. Systemlängen | 550 | 650 | 750 | 900 | 1050 | 1150 | 1200 | 1400 | 1600 | 1850 | 2000 | 2100 | 2300 | 2950 |

Einschraubtiefe O_m und Muffenlänge L_{km} siehe auch Seite 16-17

Halfen Detan Stabsysteme

Lieferprogramm Übersicht: Halfen Detan Zugstabsystem

Minimale Systemlänge

minimale Systemlängen mit 1× Muffe, 2× Zugstäben, 2× Gabelkopf und 4× Kontermutter

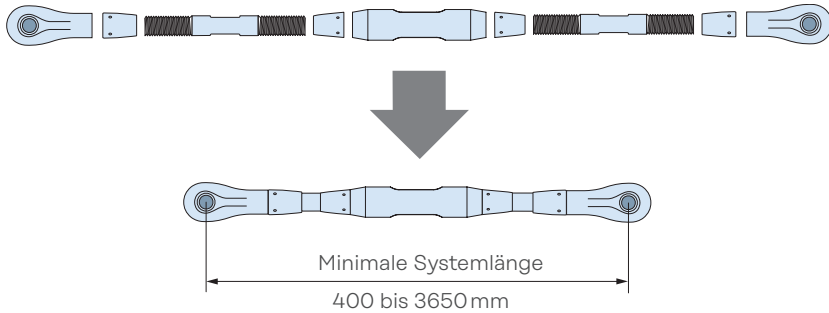

Schlüsselflächen sind ab ≥ 900 mm Stablänge möglich!

Systemvariante mit asymmetrischer Verteilung der Muffen



Bestellung mit Angabe der Systemlänge L:

Wir berechnen die Stablängen und die minimale bzw. maximale Systemlänge. Die Muffen erhalten eine symmetrische Verteilung. Wird eine asymmetrische Verteilung der Muffen gewünscht, muss der Bestellung eine vermaßte Skizze beiliegen oder die Bestellung muss über unsere Bemessungssoftware erfolgen → Seite 25.

Komplexe Zugstabsysteme werden von uns als Komplettsystem ausgearbeitet. Eine Skizze mit Systemmaßen ist ausreichend.

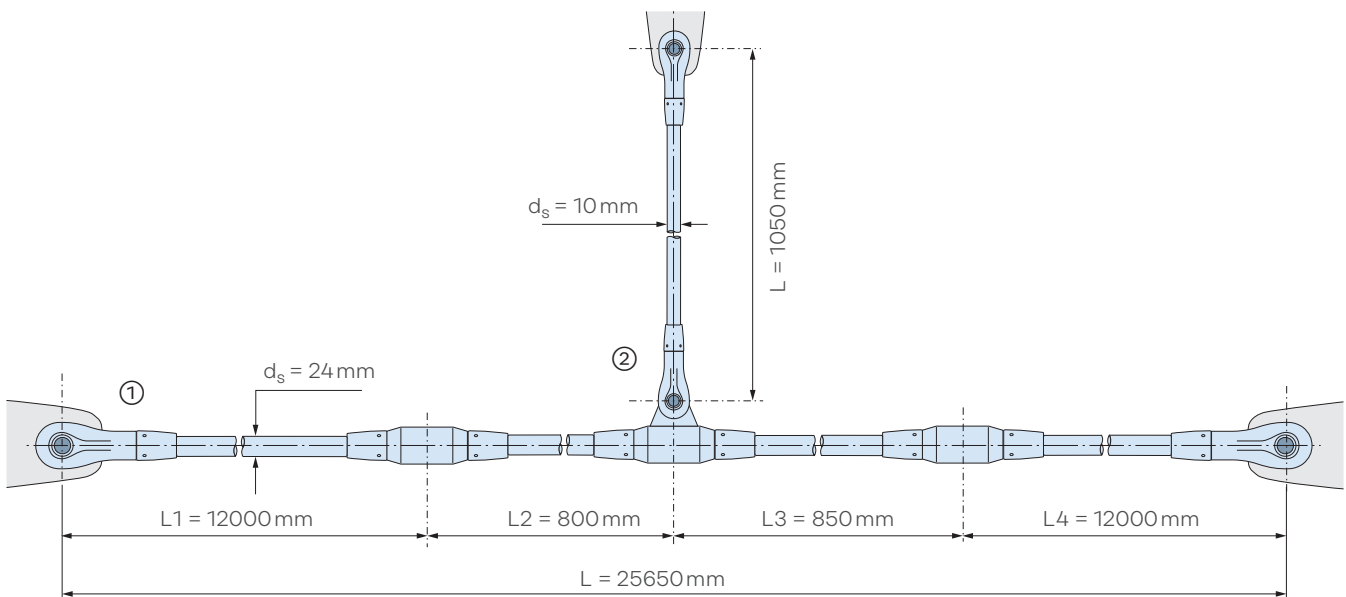

Bestellbeispiel:

- ① Zugstabsystem, Halfen Detan-S, $d_s = 24$ mm, Systemlängen gemäß Skizze, WB, Muffen gemäß Skizze
- ② Zugstabsystem, Halfen Detan-S, $d_s = 10$ mm, Systemlänge $L = 1050$ mm, WB

Halfen Detan Stabsysteme

Lieferprogramm Übersicht: Auskreuzungen

Auskreuzungen

Kreisscheibe

- max. 8 Zugstabanschlüsse möglich
- Anschlusswinkel $\alpha_{\min} = 40^\circ$

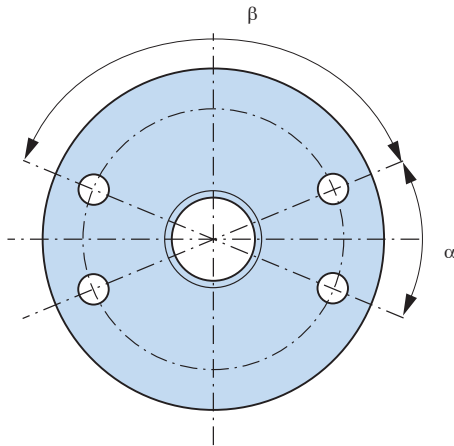

1. Bestellbeispiel (Werkstoff Stahl):
Kreisscheibe, Halfen Detan-S, $d_s = 42\text{ mm}$, 4 Bohrungen,
 $\alpha = 40^\circ$, $\beta = 140^\circ$ (siehe Skizze), FV

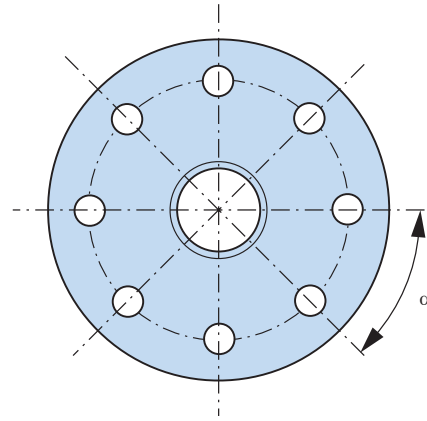

2. Bestellbeispiel (Werkstoff Edelstahl):
Kreisscheibe, Halfen Detan-D, $d_s = 24\text{ mm}$, 8 Bohrungen,
 $\alpha = 45^\circ$ (siehe Skizze)

System Halfen Detan-S, Europäische Technische Bewertung ETA-05/0207

| System - Ø d_s [mm] | 10 | 12 | 16 | 20 | 24 | 27 | 30 | 36 | 42 | 48 | 52 | 56 | 60 | 76 |
|-----------------------|----|----|----|----|----|----|----|----|----|----|----|----|----|----|
|-----------------------|----|----|----|----|----|----|----|----|----|----|----|----|----|----|

System Halfen Detan-D, Europäische Technische Bewertung ETA-23/0276

| System - Ø d_s [mm] | 8 | 10 | 12 | 16 | 20 | 24 | 30 | 36 | 42 |
|-----------------------|---|----|----|----|----|----|----|----|----|
|-----------------------|---|----|----|----|----|----|----|----|----|



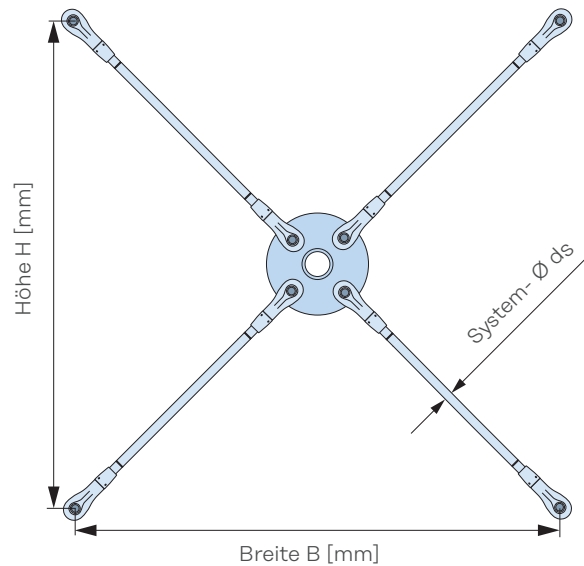
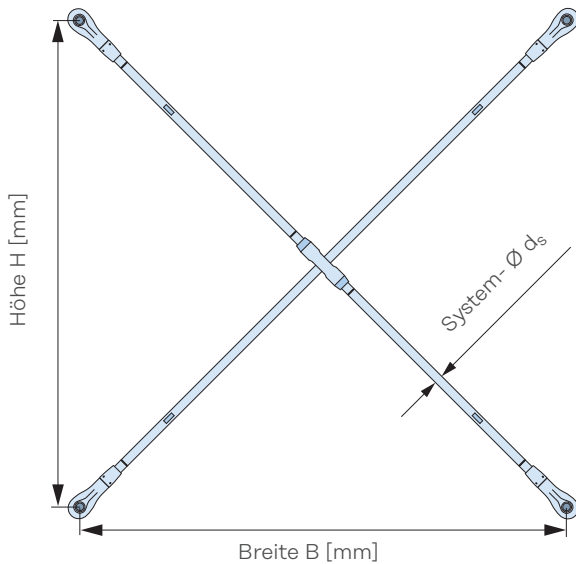

















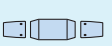

Alternativ können Auskreuzungen mit Kreuzmuffe oder Kreisscheibe als **Komplettsystem** angefragt werden.
Eine **vermaßte Skizze** ist ausreichend.

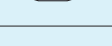

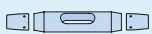
Halfen Detan Stabsysteme

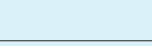
Lieferprogramm Übersicht: Setartikel und Einzelkomponenten

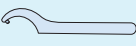
Setartikel und Einzelkomponenten

| | | | |
|--|--|---|---------------------------------------|
|  | ■ Zugstab (Stablänge separat angeben) |  | ■ Bolzen |
|  | ■ Gabel Anschluss-Set: Gabelstück, Kontermuttern, Bolzen, Sicherungsringe ①, Dichtungssatz ①, Linksgewinde |  | ■ Kontermutter, Linksgewinde |
|  | |  | ■ Kontermutter, Rechtsgewinde |
|  | ■ Gabel Anschluss-Set: Gabelstück, Kontermuttern, Bolzen, Sicherungsringe ①, Dichtungssatz ①, Rechtsgewinde |  | ■ Flachdichtung ① |
|  | |  | ■ Runddichtung ① |
|  | ■ Muffen-Set: Muffe + 2 Kontermuttern, Dichtungssatz ① |  | ■ Sicherungsring für ein Gabelstück ① |
|  | ■ Muffen mit Segel-Set: Muffen mit Segel + 2 Kontermuttern, Dichtungssatz ① |  | ■ Muffe, mit Segel |
|  | |  | ■ Muffe, ohne Segel |
|  | ■ Kreuzmuffen-Set: Kreuzmuffe + 2 Kontermuttern, Dichtungssatz ① |  | ■ Gabelstück, Linksgewinde |
|  | |  | ■ Gabelstück, Rechtsgewinde |
|  | ■ Hakenschlüssel |  | ■ Kreuzmuffe |
|  | ■ Snake-eye Bit | | |

① Edelstahlausführung ohne Dichtungssatz/ohne Sicherungsring.
Bei der Verwendung von Systemeinzelteilen hat die ETA keine Gültigkeit.

1. Bestellbeispiel: Anschluss-Set, Halfen Detan-S, $d_s = 20\text{ mm}$, Linksgewinde, FV
2. Bestellbeispiel: Zugstab, Halfen Detan-S, $d_s = 10\text{ mm}$, $L = 500\text{ mm}$, Gewindelänge links = 120 mm, Gewindelänge rechts = 150 mm

| DT-S Hakenschlüssel für Detan-S | |
|---------------------------------|---|
| Bestellnummer | Für Detan-S Durchmesser M10 und M12 Schonbackenzange verwenden. |
| 3000021769 | Hakenschlüssel für Kontermutter M16 |
| 3000021770 | Hakenschlüssel für Kontermutter M20 |
| 3000021771 | Hakenschlüssel für Kontermutter M24 |
| 3000021772 | Hakenschlüssel für Kontermutter M27 |
| 3000021773 | Hakenschlüssel für Kontermutter M30 |
| 3000021774 | Hakenschlüssel für Kontermutter M36 |
| 3000021775 | Hakenschlüssel für Kontermutter M42 |
| 3000021776 | Hakenschlüssel für Kontermutter M48 |
| 3000021777 | Hakenschlüssel für Kontermutter M52-M60 |
| 3000021778 | Hakenschlüssel für Kontermutter M76 |

| DT-D Hakenschlüssel für Detan-D | |
|-----------------------------------|---|
| Bestellnummer | Für Detan-D Durchmesser M8, M10 und M12 Schonbackenzange verwenden. |
| 3000027437 | Hakenschlüssel für Kontermutter M16 |
| 3000027438 | Hakenschlüssel für Kontermutter M20 |
| 3000027439 | Hakenschlüssel für Kontermutter M24 |
| 3000027440 | Hakenschlüssel für Kontermutter M30/M36 |
| 3000027441 | Hakenschlüssel für Kontermutter M42 |
| DT-D 97 Snake Eye/Bit für Detan-D | |
| 3000025324 | Snake-eye/Bit 4 M8-M12 |
| 3000025325 | Snake-eye/Bit 6 M16-M20 |
| 3000025326 | Snake-eye/Bit 10 M24-M42 |

Halfen Detan Stabsysteme

Zugstabsystem Halfen Detan-S

Europäische Technische Bewertung ETA-05/0207

| Systembauteile – Werkstoffe und Ausführungen | | | | | | |
|--|---------|---------------|---------------|------------|-----------------------|---------------|
| | Zugstab | | Gabelstück | | Muffen, Kontermuttern | Kreisscheibe |
| System - Ø d _s [mm] | 10 - 12 | 16 - 76 | 10 - 12 | 16 - 76 | 10 - 76 | 10 - 76 |
| Werkstoff | S355J2 | S520 | S355J2 | G20 Mn5+QT | S355J2/S235JR | S355J2 |
| Ausführung | FV | feuerverzinkt | feuerverzinkt | | feuerverzinkt | feuerverzinkt |
| | WB | walzblank | feuerverzinkt | | feuerverzinkt | feuerverzinkt |

| Tragfähigkeiten, System- und lieferbare Stablängen; Material: Stahl Festigkeitsklasse S355 (Ø d _s 10-12) bzw. S520 | | | | | | | | | | | | | | |
|---|------|-------|-------|-------|-------|-------|-------|-------|-------|-------|-------|--------|--------|--------|
| System - Ø d _s [mm] | 10 | 12 | 16 | 20 | 24 | 27 | 30 | 36 | 42 | 48 | 52 | 56 | 60 | 76 |
| Bemessungswerte Tragfähigkeit | | | | | | | | | | | | | | |
| Tragfähigkeit F _{t,R,d} [kN] | 21,3 | 30,94 | 81,22 | 126,9 | 182,7 | 238,1 | 290,6 | 423,4 | 581,1 | 763,7 | 911,3 | 1052,4 | 1224,5 | 2016,2 |
| Lieferbare minimale Systemlänge L [mm] | | | | | | | | | | | | | | |
| walzblank, feuerverzinkt | 250 | 310 | 360 | 440 | 520 | 560 | 600 | 700 | 810 | 940 | 990 | 1050 | 1160 | 1480 |
| Lieferbare maximale Systemlänge L mit einem Stab [mm] | | | | | | | | | | | | | | |
| walzblank, feuerverzinkt | 6060 | 6070 | 11930 | 11950 | 11970 | 11990 | 11990 | 12020 | 12070 | 12110 | 12120 | 12140 | 12170 | 15430 |
| Lieferbare maximale Stablänge [mm] | | | | | | | | | | | | | | |
| walzblank, feuerverzinkt | 6000 | | 11850 | | | | | | | | | | 15000 | |

Die Teilsicherheitsbeiwerte für oben stehende Tabelle wurden gemäß ETA-05/0207 mit $\gamma_{M0} = 1,0$ und $\gamma_{M2} = 1,25$ angenommen. Designlast F_{t,R,d} gemäß Anhang B11 der ETA-05/0207. Die Tragfähigkeiten dieser Tabelle wurden auf der Basis unterschiedlicher lieferbarer Materialfestigkeiten ermittelt.

Gabelstück

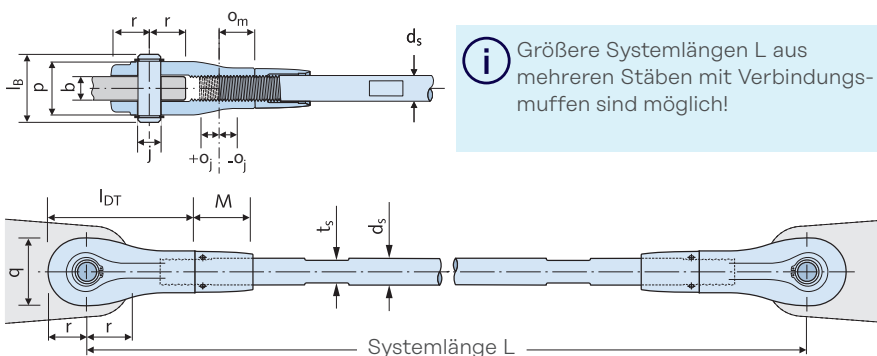

| Systemmaße [mm]; Werkstoffe: siehe Tabelle oben | | | | | | | | | | | | | | | |
|---|----------------------------|-------------------------------|-------|-------|-------|-------|-------|-----------|-------|-------|-------|-------|-------|----------------------|------|
| System - Ø | d _s | 10 | 12 | 16 | 20 | 24 | 27 | 30 | 36 | 42 | 48 | 52 | 56 | 60 | 76 ① |
| Gabellänge | L _{DT} | 60 | 73 | 89 | 110 | 133 | 147 | 160 | 192 | 225 | 265 | 285 | 305 | 335 | 460 |
| Bolzenlänge | l _b | 28 | 32 | 44 | 52 | 60 | 65 | 72 | 84 | 97 | 111 | 119 | 130 | 139 | 180 |
| Gabelbreite | p | 20 | 24 | 33 | 40 | 46 | 51 | 57 | 68 | 79 | 90 | 98 | 107 | 116 | 146 |
| Gabelhöhe | q | 26 | 31 | 41 | 51 | 61 | 69 | 75 | 90 | 105 | 119 | 125 | 137 | 146 | 196 |
| Einschraubtiefe | o _m | 15,0 | 18,5 | 22,5 | 27,0 | 34,0 | 37,5 | 42,5 | 51,0 | 55,0 | 62,5 | 70,5 | 77,5 | 85,0 | 115 |
| Einschr.-justiermaß | o _j | 5,0 | 6,5 | 7,5 | 8,0 | 11,0 | 12,5 | 12,5 | 14,0 | 15,0 | 17,5 | 20,0 | 22,5 | 25,0 | 39 |
| Länge Kontermutter | M | 24,5 | 37,0 | 41,0 | 50,0 | 58,0 | 63,0 | 64,0 | 72,0 | 83,0 | 91,0 | 98,0 | 105 | 112 | 148 |
| Zugstabmontage | | Schlüsselweite t _s | | | | | | | | | | | | mit Hakenschlüssel ② | |
| | | 8 | 10 | 14 | 18 | 21 | 24 | 27 | 32 | 36 | 41 | 46 | 50 | | 55 |
| Montage Kontermutter | Schonbackenzange verwenden | mit Hakenschlüssel | | | | | | | | | | | | | |
| | | 25-28 | 30-32 | 34-36 | 40-42 | 45-50 | 52-55 | 60-90/6 ③ | 68-75 | 80-90 | 80-90 | 80-90 | 80-90 | 95-155/6 ③ | |

① Lieferzeit auf Anfrage

② Bei Benutzung eines Kettenspanners statt Hakenschlüssels, empfehlen wir die Oberfläche mit geeigneten Unterlagen zu schützen (betrifft auch die Muffen).

③ Verstellbarer Gelenk-Hakenschlüssel

Korrosionsschutz: Stabgewinde feuerverzinkt, Gabelstücke mit Gewindestopfen verschlossen; siehe auch Dichtungssystem S. 24

Halfen Detan Stabsysteme

Zugstabsystem Halfen Detan-S

Europäische Technische Bewertung ETA-05/0207

Anschlussbleche

Bei Einhaltung der in der Tabelle angegebenen Abmessungen ist die Kräfteinleitung vom System in das Anschlussblech nachgewiesen. Die Bleche sind **nicht** im Lieferumfang enthalten.



Hinweis: **A** Es kann nicht immer gewährleistet werden, dass das Gabelstück seitlich einschenkelbar ist. In diesen Fällen muss zusätzlich eine Kreisscheibe angeordnet werden, s. Seite 23.

Beispiele:

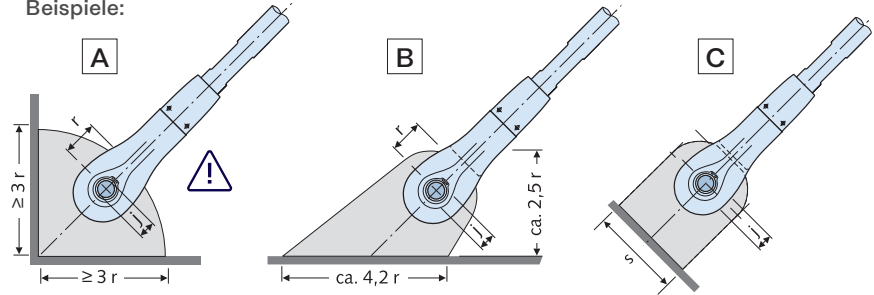

Maße [mm]; Material – Mindestgüten für Ø 10 - 12: Stahl Festigkeitsklasse S235JR, für Ø 16 - 76: Stahl Festigkeitsklasse S355J2

| System - Ø | d _s | 10 | 12 | 16 | 20 | 24 | 27 | 30 | 36 | 42 | 48 | 52 | 56 | 60 | 76 |
|----------------------|----------------|-----|------|------|------|------|------|------|------|-----|-----|-----|-----|-----|-----|
| Dicke Anschlussblech | b | 8 | 10 | 15 | 18 | 20 | 22 | 25 | 30 | 35 | 40 | 45 | 50 | 55 | 65 |
| Bohrung | Ø j | 9,5 | 11,5 | 15,5 | 19,5 | 23,5 | 26,5 | 29,5 | 33,5 | 41 | 47 | 49 | 53 | 57 | 76 |
| Lochposition | r | 15 | 18 | 24 | 29 | 35 | 39 | 43 | 51 | 60 | 70 | 76 | 83 | 88 | 129 |
| Mindestbreite | s | 28 | 33 | 41 | 53 | 66 | 76 | 83 | 97 | 117 | 134 | 143 | 152 | 162 | 222 |

Auskreuzungen

Variante 1:

Kreisscheibe Standard K40
(kleinster Anschlusswinkel $\alpha_{\min} = 40^\circ$)

Beispiel: Kreisscheibe mit 4 Zugstäben
(max. 8 Zugstabanschlüsse möglich)

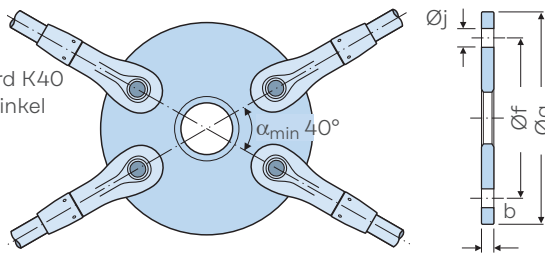

Variante 2:

Kreuzmuffe
(Anschlusswinkel $\alpha = 40^\circ - 90^\circ$)

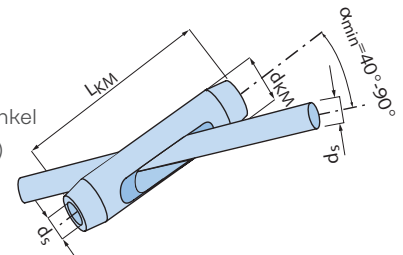

Kreisscheibe: Maße [mm]; Werkstoff: Stahl Festigkeitsklasse S355J2, feuerverzinkt

| System - Ø | d _s | 10 | 12 | 16 | 20 | 24 | 27 | 30 | 36 | 42 | 48 | 52 | 56 | 60 | 76 |
|-------------------------|----------------|-----|-----|-----|-----|-----|-----|-----|-----|-----|-----|-----|-----|-----|-----|
| Lochkreis - Ø | Ø f | 90 | 110 | 140 | 180 | 210 | 240 | 260 | 310 | 360 | 420 | 450 | 490 | 520 | 702 |
| Kreisscheibe Aussen - Ø | g | 120 | 146 | 186 | 238 | 280 | 318 | 346 | 412 | 480 | 558 | 600 | 652 | 692 | 960 |

Kreuzmuffe: Maße [mm]; Werkstoff: Stahl Festigkeitsklasse S355J2, feuerverzinkt

| System - Ø | d _s | 10 | 12 | 16 | 20 | 24 | 27 | 30 | 36 | 42 | 48 | 52 | 56 | 60 | 76 |
|-------------|-----------------|-----|-----|-----|-----|-----|-----|-----|-----|-----|-----|-----|-----|-----|-----|
| Muffenlänge | L _{KM} | 100 | 120 | 142 | 166 | 200 | 222 | 242 | 284 | 310 | 348 | 400 | 440 | 478 | 631 |
| Muffen - Ø | d _{KM} | 20 | 24 | 32 | 39 | 46 | 52 | 57 | 70 | 80 | 93 | 101 | 112 | 120 | 154 |

Muffen

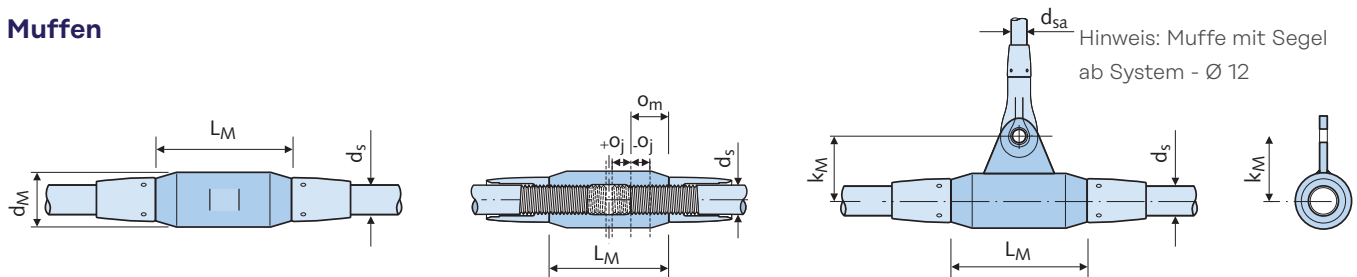

Maße [mm]; Werkstoff: Stahl Festigkeitsklasse S355J2, feuerverzinkt

| System - Ø | d _s | 10 | 12 | 16 | 20 | 24 | 27 | 30 | 36 | 42 | 48 | 52 | 56 | 60 | 76 |
|----------------------|-----------------|------|------|------|------|------|------|------|------|------|------|-------|-------|-------|-------|
| Muffenlänge | L _M | 40 | 50 | 62 | 78 | 94 | 104 | 120 | 140 | 158 | 180 | 195 | 210 | 245 | 328 |
| Muffen - Ø | d _M | 20 | 22 | 28 | 35 | 42 | 47 | 53 | 64 | 75 | 87 | 93 | 98 | 104 | 155 |
| Einschraubtiefe | o _m | 15,0 | 18,5 | 22,5 | 27,0 | 34,0 | 37,5 | 42,5 | 51,0 | 55,0 | 62,5 | 70,5 | 77,5 | 85,0 | 115 |
| Einschr.-justiermaß | o _j | 5,0 | 6,5 | 7,5 | 8,0 | 11,0 | 12,5 | 12,5 | 14,0 | 15,0 | 17,5 | 20,0 | 22,5 | 25,0 | 39 |
| Abhänger, Syst. - Ø | d _{sa} | - | 10 | 10 | 10 | 10 | 10 | 10 | 10 | 10 | 12 | 12 | 12 | 12 | 12 |
| Abst. Aufhängeboh. | k _m | - | 28,0 | 31,0 | 44,5 | 48,0 | 50,5 | 57,5 | 72,0 | 86,5 | 98,5 | 111,5 | 124,5 | 137,0 | 140,0 |
| Größe Hakenschlüssel | | - | - | - | - | - | - | - | - | - | - | - | - | - | 155/8 |

Halfen Detan Stabsysteme

Zugstabsystem Halfen Detan-D

Europäische Technische Bewertung ETA-23/0276

| Systembauteile — Werkstoffe und Ausführungen | | | | | |
|---|----------------------|-------------------------|--|---|---------------------------|
| | Zugstab ^② | Gabelstück ^③ | Muffen ^{③ ④} , Kontermuttern ^③ | Bolzen ^{②④} , Sicherungsringe ^① | Kreisscheibe ^② |
| System - Ø d _s [mm] | 8 - 42 | 8 - 42 | 8 - 42 | 8 - 42 | 8 - 42 |
| Werkstoff | Edelstahl | Edelstahl | Edelstahl | Edelstahl | Edelstahl |
| Ausführung | poliert | poliert | poliert | poliert | poliert |
| ^① Sicherungsringe gemäß DIN 471, Edelstahl 1.4532/1.4568 ^② Werkstoff Edelstahl, Festigkeitsklasse S460 | | | ^③ Werkstoff Edelstahl, Festigkeitsklasse S355 ^④ Werkstoff Edelstahl, Festigkeitsklasse S235 | | |

Edelstahl gem. ETA-23/0276, Anhang B10 entspricht Korrosionsbeständigkeitsklasse (CRC) III nach DIN EN 1993 1-4

Hinweis: Der Einsatz von Halfen Detan-D ist hinsichtlich der Korrosionsbelastung bei unterschiedlichen Umgebungsbedingungen vom Planer in jedem Einzelfall zu prüfen.

| Tragfähigkeiten, System — und lieferbare Stablängen; Material: Edelstahl | | | | | | | | | |
|---|------|------|------|------|-------|-------|-------|-------|-------|
| System - Ø d _s [mm] | 8 | 10 | 12 | 16 | 20 | 24 | 30 | 36 | 42 |
| Bemessungswerte Tragfähigkeit | | | | | | | | | |
| Tragfähigkeit F _{t,R,d} [kN] ^⑥ | 17,1 | 27,1 | 39,4 | 73,3 | 114,6 | 165,0 | 262,4 | 382,2 | 524,6 |
| Lieferbare maximale Systemlänge L mit einem Stab [mm] ^⑥ | | | | | | | | | |
| poliert | 6030 | 6040 | 6050 | 6060 | 6070 | 6090 | 6110 | 6130 | 6160 |

Der Teilsicherheitsbeiwert für oben stehende Tabelle wurde gemäß ETA-23/0276 mit $\gamma_{M0} = 1,1$ und $\gamma_{M2} = 1,25$ angenommen. Sollten andere Sicherheitsbeiwerte gelten, sind die Traglasten anhand der ETA-23/0276 zu ermitteln.

^⑥ F_{t,R,d}: Bemessungswiderstand gem. Anhang B11 der ETA-23/0276.

^⑥ Größere Systemlängen L aus mehreren Stäben mit Verbindungsmuffe möglich.

Gabelstück

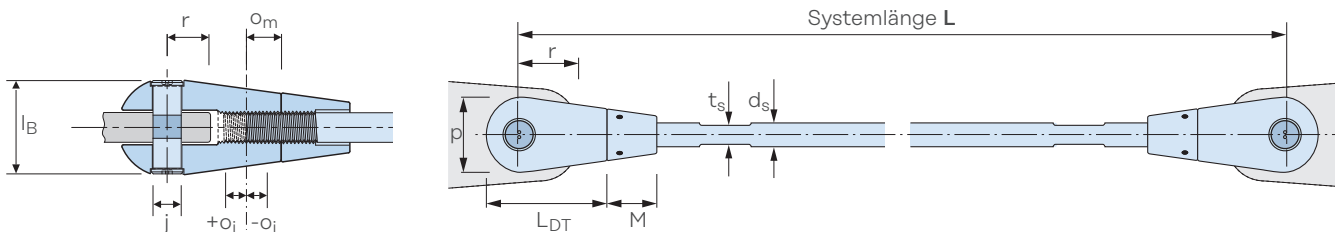

| Systemmaße [mm]; Werkstoffe: siehe Tabelle oben | | | | | | | | | | |
|---|-----------------|---|------|------|-----------------|-------|------------------|-------|-------|-------|
| System - Ø | d _s | 8 | 10 | 12 | 16 | 20 | 24 | 30 | 36 | 42 |
| Gabellänge | L _{DT} | 40 | 49 | 60 | 78 | 94 | 115 | 140 | 169 | 196 |
| Bolzenlänge | l _B | 23 | 28,5 | 34 | 46 | 58 | 68 | 86 | 103 | 118 |
| Gabelbreite | p | 23,5 | 29 | 35 | 48 | 60 | 70 | 89 | 106 | 123 |
| Gabelhöhe | q | 23,5 | 29 | 35 | 48 | 60 | 70 | 89 | 106 | 123 |
| Einschraubtiefe | o _m | 12,5 | 15 | 18,5 | 23,5 | 28 | 35 | 42,5 | 50 | 57 |
| Einschr.-justiermaß | o _j | 4,5 | 5 | 6,5 | 7,5 | 8 | 11 | 12,5 | 14 | 15 |
| Länge Kontermutter | M | 18 | 22 | 27 | 33 | 38 | 49 | 60 | 71 | 84 |
| Zugstabmontage: Schlüsselweite | t _s | 6 | 8 | 10 | 14 | 18 | 21 | 27 | 32 | 36 |
| Montage Kontermutter: Hakenschlüssel/ Snake-eye Bit | | Schonbackenzange verwenden | | | 30-32 | 34-36 | 45-50 | 68-75 | 68-75 | 80-90 |
| | | Snake-eye Bit 4 | | | Snake-eye Bit 6 | | Snake-eye Bit 10 | | | |
| Randabstand | r | | | | | | | | | |
| Bohrung Ø | j | → siehe Tabelle Anschlussblech-Maße, Seite 19 | | | | | | | | |
| Dicke Anschlussblech | b | | | | | | | | | |

Halfen Detan Stabsysteme

Zugstabsystem Halfen Detan-D

Europäische Technische Bewertung ETA-23/0276

Anschlussbleche

Bei Einhaltung der in der Tabelle angegebenen Abmessungen ist die Kraftleitung vom System in das Anschlussblech nachgewiesen. Die Bleche sind **nicht** im Lieferumfang enthalten.

Hinweis: **A** Es kann nicht immer gewährleistet werden, dass das Gabelstück seitlich einschwenkbar ist. In diesen Fällen muss zusätzlich eine Kreisscheibe angeordnet werden, s. Seite 23.

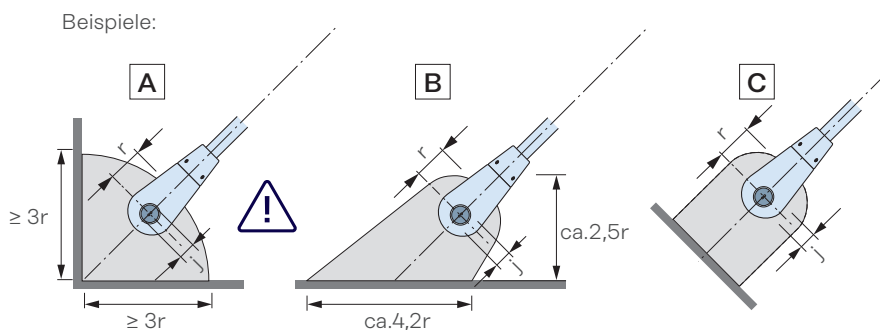

| Maße [mm]; Material-Mindestgüten: Edelstahl, Festigkeitsklasse S355 | | | | | | | | | | |
|---|-------|-----|-----|------|------|------|------|------|------|------|
| System - Ø | d_s | 8 | 10 | 12 | 16 | 20 | 24 | 30 | 36 | 42 |
| Dicke Anschlussblech | b | 8 | 10 | 12 | 15 | 20 | 20 | 30 | 30 | 35 |
| Bohrung | Ø j | 7,5 | 9,5 | 11,5 | 14,5 | 18,5 | 21,5 | 26,5 | 30,5 | 35,5 |
| Lochposition | r | 12 | 15 | 18 | 23 | 29 | 35 | 43 | 54 | 63 |

Auskreuzungen

Variante 1: **Kreisscheibe** Standard 40 (kleinster Anschlusswinkel $\alpha_{min} = 40^\circ$) Beispiel: Kreisscheibe mit 4 Zugstäben (max. 8 Zugstabanschlüsse möglich)

Variante 2: **Kreuzmuffe** (Anschlusswinkel $\alpha = 40^\circ - 90^\circ$)

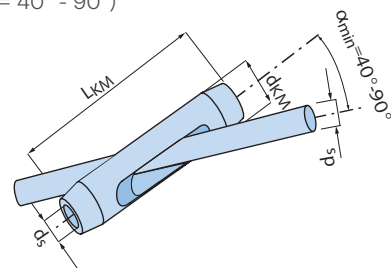
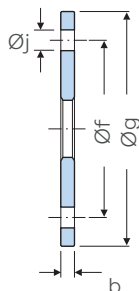
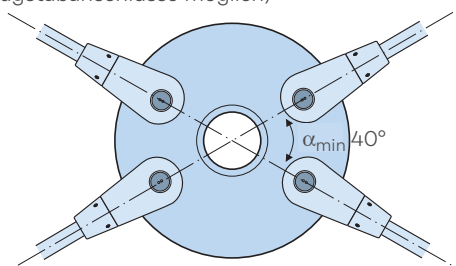

| Kreisscheibe: Maße [mm]; Werkstoff: Edelstahl, Festigkeitsklasse S460 | | | | | | | | | | |
|---|-------|-----|-----|-----|-----|-----|-----|-----|-------|-------|
| System - Ø | d_s | 8 | 10 | 12 | 16 | 20 | 24 | 30 | 36 | 42 |
| Lochkreis - Ø f | f | 76 | 93 | 112 | 150 | 184 | 212 | 269 | 318 | 367 |
| Kreisscheibe Außen - Ø | g | 100 | 123 | 148 | 196 | 242 | 282 | 355 | 425,5 | 493,5 |

| Kreuzmuffe: Maße [mm]; Werkstoff: Edelstahl, Festigkeitsklasse S355/S235 | | | | | | | | | | |
|--|----------|----|-----|-----|-----|-----|-----|-----|-----|-----|
| System Ø | d_s | 8 | 10 | 12 | 16 | 20 | 24 | 30 | 36 | 42 |
| Muffenlänge L | L_{KM} | 90 | 110 | 126 | 155 | 180 | 210 | 262 | 320 | 380 |
| Muffen - Ø | d_{KM} | 20 | 25 | 28 | 38 | 48 | 58 | 70 | 82 | 96 |

Muffen

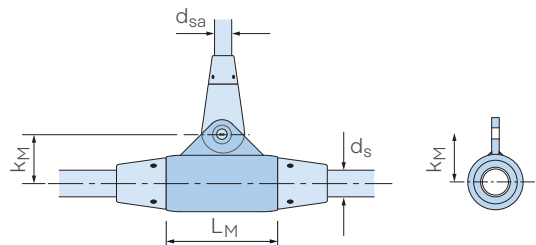
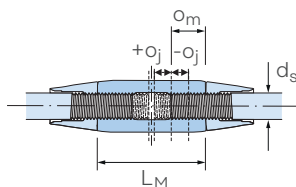
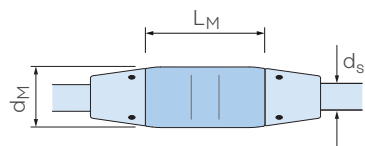

Muffe mit Segel ab System - Ø 12

| Maße [mm]; Werkstoff: Edelstahl, Festigkeitsklasse S355/S235 | | | | | | | | | | | |
|--|-----------------|------|----|------|------|----|-----|------|-------|-------|--|
| System - Ø | d_s | 8 | 10 | 12 | 16 | 20 | 24 | 30 | 36 | 42 | |
| Muffenlänge | L_M | 38 | 45 | 56 | 83 | 82 | 104 | 125 | 144,5 | 166,5 | |
| Muffen - Ø | d_M | 17 | 21 | 25 | 35 | 43 | 52 | 65 | 78 | 90 | |
| Einschraubtiefe | \varnothing_m | 12,5 | 15 | 18,5 | 23,5 | 28 | 35 | 42,5 | 50 | 57 | |
| Abhänger, Syst. - Ø | d_{sa} | - | - | 8 | | | | 10 | | | |
| Abst. Aufhängeboh. | k_M | - | - | 28 | 33 | 37 | 49 | 59,1 | 74,5 | 93,1 | |

Halfen Detan Stabsysteme

Kreuzmuffen und Druckstäbe

Kreuzmuffen

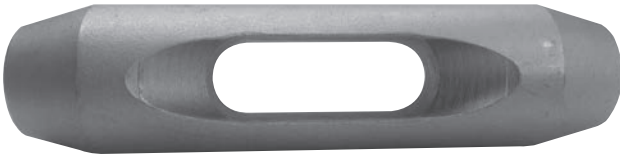

Kreuzmuffe für minimalen Auskreuzungswinkel von 40°

Halfen Detan Kreuzmuffen stellen eine Alternative zur Kreisscheibe dar. Die neue Kreuzmuffe ist nun uneingeschränkt auch für kleine Auskreuzungswinkel geeignet. Genau wie bei der Kreisscheibe sind jetzt Winkel ab 40° zwischen zwei Stäben möglich. Die Kreuzmuffe ersetzt alternativ eine Kreisscheibe mit 4 Anschlussgabelstücken. In beiden Fällen wird die gleiche Tragfähigkeit gewährleistet.



Auskreuzung mit Kreuzmuffe

Kreuzmuffen sind formschön und ermöglichen das berührungslose Kreuzen der Zugstäbe in einer Ebene. Weitere Vorteile sind geringe Kosten und die einfache Montage.

Druckstäbe



Abstützung zwischen äußeren Stahlstützen und innen liegenden Stahlträgern

Halfen Detan ist ein intelligentes System zur Kombination von Zug- und Druckstäben. Als Ergänzung zum Zugstabsystem bieten wir Druckstäbe an, die sich technisch wie optisch perfekt in das System einfügen. Wie bei den Zugstäben wird durch den konischen Übergang an den Stabenden, die Gabelstücke, ebenso wie durch die Muttern das Design des Systems konsequent fortgesetzt. Das Konzept ist überzeugend, da die Gabelstücke sowohl Zug- als auch Druckkräfte übertragen. Eine Kombination ist aus diesem Grunde technisch sinnvoll.

Zusätzlich zu den vorhandenen Lagerrohren bieten wir auch andere Abmessungen und Sonderlösungen an.

Die Druckstabsysteme werden mit Standardgabelköpfen und Muttern von uns vormontiert.



Verbindung Druckstabsystem an Anschlussblech

Halfen Detan Stabsysteme

Lieferprogramm Übersicht: Halfen Detan Druckstabsystem

Druckstab

Als Ergänzung zum Halfen Detan Zugstabsystem bieten wir auch Druckstäbe, die sich technisch wie optisch perfekt in das System einfügen. Druckstäbe bestehen aus Rohren mit großem

Durchmesser, die an den Enden konisch reduziert sind, **so dass standardmäßige Halfen Detan Gabelstücke angeschlossen werden können.**

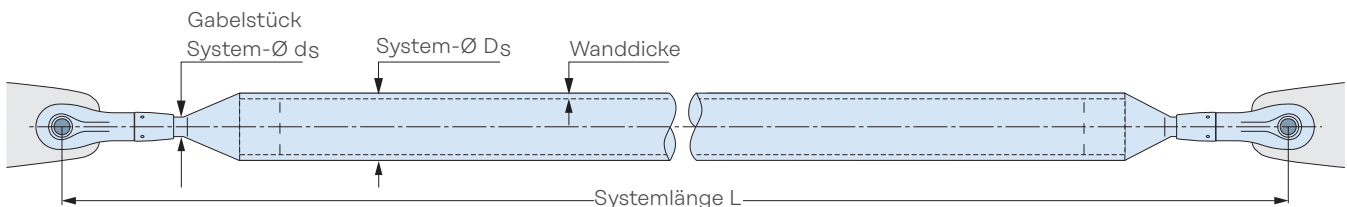

Bestellbeispiel (Werkstoff Stahl): Druckstabsystem, Halfen Detan-S, $D_S = 42\text{ mm}$, $L = 2000\text{ mm}$ FV; Gabelkopf $d_S = 16\text{ mm}$

Bestellbeispiel (Werkstoff Edelstahl): Druckstabsystem, Halfen Detan-D, $D_S = 60\text{ mm}$, $L = 3200\text{ mm}$; Gabelkopf $d_S = 24\text{ mm}$

| Rohrquerschnitte – Beispiele / empfohlene Auswahl | | | | | | | |
|---|-----|-----|-----|-----|-----|-----|-----|
| System - Ø D_S [mm] | 42 | 54 | 60 | 76 | 89 | 114 | 139 |
| Wanddicke [mm] | 2,6 | 2,6 | 2,9 | 2,9 | 3,2 | 3,6 | 4,0 |

Weitere im Handel erhältliche Rohrquerschnitte sind ebenfalls verfügbar. Bitte sprechen Sie uns an.

! Eine statische Bemessung der Druckrohre ist in jedem Einzelfall notwendig. Sie kann mit der kostenfrei verfügbaren Software durchgeführt werden. Wir unterstützen Sie gerne. Alternativ ist eine Anfrage mit Skizze, Systemmaßen und Nachweis der Tragfähigkeit möglich.

Alle Gabelstück-Systemmaße und Abmessungen der Anschlussbleche → Seiten 16–17 (Stahl) → Seiten 18–19 (Edelstahl)

| Druckstabsysteme in Stahl | | | |
|---------------------------|----------------------------|---------------|----------------|
| System - Ø D_S [mm] | Druckstab | Gabelstück | Kontermuttern |
| | 42 - 139 bzw. gemäß Statik | gemäß Statik | wie Gabelstück |
| Festigkeitsklasse | S355J2 | G20 Mn5+QT | S235JR |
| Ausführung | FV | feuerverzinkt | feuerverzinkt |
| | WB | walzblank | feuerverzinkt |

| Druckstabsysteme in Edelstahl | | | |
|-------------------------------|----------------------------|------------------------|------------------------|
| System - Ø D_S [mm] | Druckstab | Gabelstück | Kontermuttern |
| | 42 - 139 bzw. gemäß Statik | gemäß Statik | wie Gabelstück |
| Festigkeitsklasse | S235 | S460 | S235 |
| Ausführung | Edelstahl [Ⓞ] | Edelstahl [Ⓞ] | Edelstahl [Ⓞ] |

[Ⓞ] Edelstahl entspricht Korrosionsbeständigkeitsklasse (CRC) III nach DIN EN 1993-1-4

! Hinweis: Der Einsatz von Halfen Detan-D ist hinsichtlich der Korrosionsbelastung bei unterschiedlichen Umgebungsbedingungen vom Planer in jedem Einzelfall zu prüfen.

System Zusammenbau

Die Stablänge kann an den Gabelstücken justiert werden. Der Konus (Drehteil) ist in das Rohr gesteckt und rundum verschweißt.

Die Ausführung als Sonderteil mit mindestens einem Gabelstück ist möglich. Der Konus kann nicht als Einzelkomponente bestellt werden, die Lieferung erfolgt nur als kompletter Druckstab.

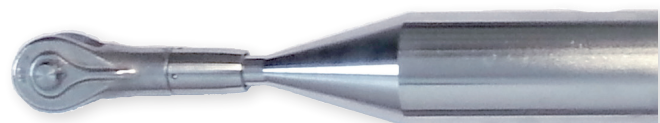

Halfen Detan Stabsysteme

Oberflächen und Beschichtungen, Brandschutz

Halfen Detan-D Oberflächen

Die Oberflächengüte ist im Allgemeinen ein wichtiger Faktor für Anwendungen, in denen rostfreier Stahl eingesetzt wird.

Üblicherweise werden die Zugstäbe in der Standardausführung als blank gezogener Stab geliefert. Bei Bedarf sind Oberflächen Ausführungen wie satiniert oder auch handpoliert erhältlich.

Gabelköpfe und Sicherungsmuttern können in den Oberflächen elektropoliert, satiniert und handpoliert ausgeführt und geliefert werden. Die Muffen und Kreisscheiben werden mit glatter Oberfläche geliefert und sind ebenfalls in den Ausführungen satiniert und handpoliert erhältlich.



| Oberflächenbehandlung | | | | | |
|-----------------------|---------------|-----------------------------|------------------|----------------|-------------------|
| Bestellmöglichkeit | Stab | Gabelkopf, Sicherungsmutter | Muffe | Kreuzmuffe | Kreisscheibe |
| elektropoliert (EP) | blank gezogen | elektropoliert | masch.bearbeitet | elektropoliert | masch. bearbeitet |
| satiniert (SP) | blank gezogen | satiniert | satiniert | satiniert | satiniert |
| handpoliert (HP) | handpoliert | handpoliert | handpoliert | handpoliert | handpoliert |

Duplex-Beschichtungen

Individuelles Design: Pulverbeschichtung

Durch eine schützende Pulverbeschichtung können zwei Funktionen erfüllt werden: Architektonische Gestaltung durch Farbgebung und Erhöhung des Korrosionsschutzes. Die Beschichtungen können durch zertifizierte Fachfirmen vorgenommen werden.

Duplex-Beschichtung (Feuerverzinkung + Anstrich oder Pulverbeschichtung) nach EN ISO 12944-5.



Brandschutz

Es gibt auf dem Markt zugelassene reaktive Brandschutzsysteme für Stahlzugglieder mit Kreisprofilen. Gerne können wir Ihnen den Kontakt zum Anbieter solcher Systeme vermitteln.

Informationen und Downloads zum Brandschutzsystem der Firma Rudolf Hensel GmbH, HENSOTHERM® 421 KS erhalten Sie auf der Internetseite unter www.rudolf-hensel.de/421KS.



BRANDSCHUTZSYSTEME

Halfen Detan Stabsysteme

Anschlussblechkonstruktionen und Einbau

Beispiele – Anschlussblechkonstruktionen

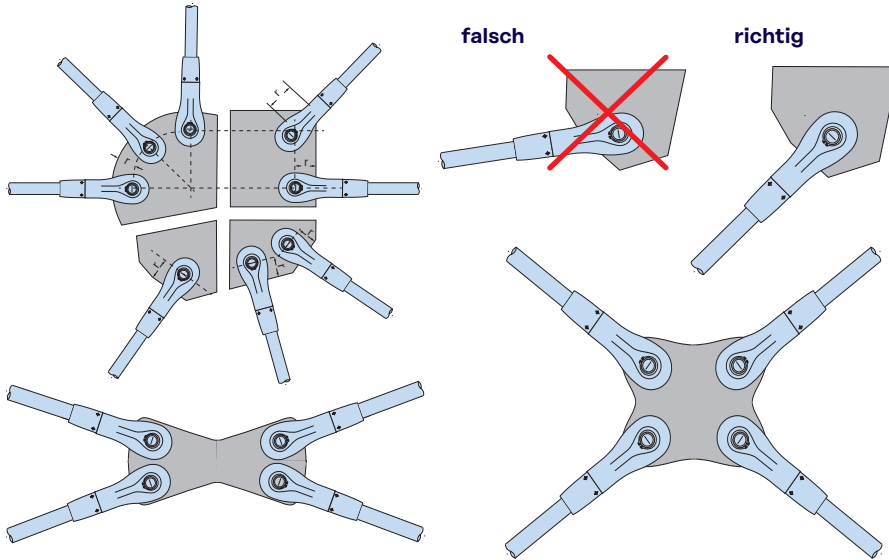

Die hier gezeigten Anschlussblechkonstruktionen stellen Sonderlösungen dar, wie die Form dieses Details aussehen kann. Anschlussbleche sind keine Standardkonstruktionen. Angebote werden gemäß individueller Fertigungszeichnungen erstellt.

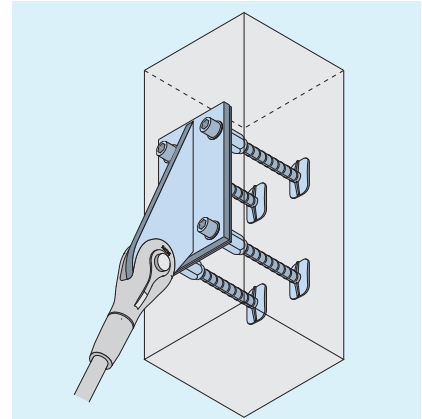

Halfen HUC Universal connection

Eine Produktinformation Technik steht als Download unter folgendem Link zur Verfügung:
[www.halfen.com/Produkte/Bewehrungstechnik/HUC Universal connection](http://www.halfen.com/Produkte/Bewehrungstechnik/HUC%20Universal%20connection)

Einbau- und Sicherheitshinweise



Abb. 1

Abb. 2a

Abb. 2b

Gegenüberliegende Anschlussbleche müssen **richtig ausgerichtet** (Abb. 1) und **in einer Ebene** (Abb. 2a) angeordnet sein, so dass die Einleitung von Biegekräften ausgeschlossen ist. Um die Montierbarkeit sicherzustellen, muss das Gabelstück seitlich ein-schwenkbar sein. Diese Voraussetzung ist nicht immer gewährleistet (Abb. 3b). In diesen Fällen **muss eine Kreisscheibe angeordnet werden**. Diese ermöglicht dann den einwandfreien Montageablauf (Abb. 3a).

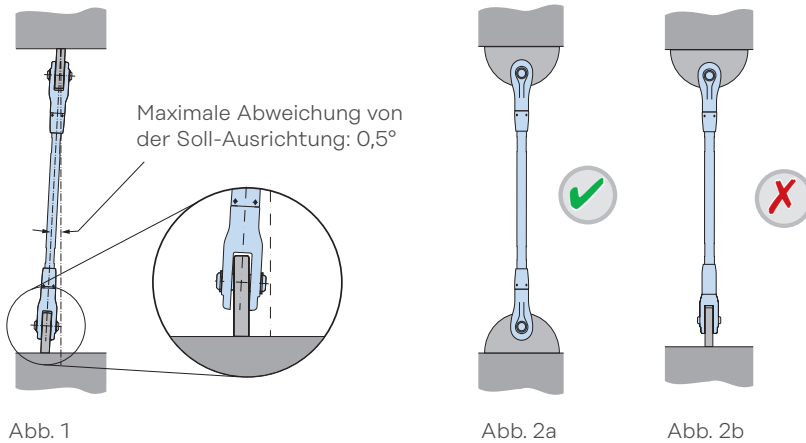

Abb. 3a

Abb. 3b

Weitere Informationen können der **Montageanleitung** INST_DT entnommen werden
www.halfen.com/produkte/stabsysteme/detan-stabsystem/produktinformationen
 Ein **Video zur Montage** steht unter folgendem Link zu Ihrer Verfügung:
www.halfen.com/service/videos/stabsysteme

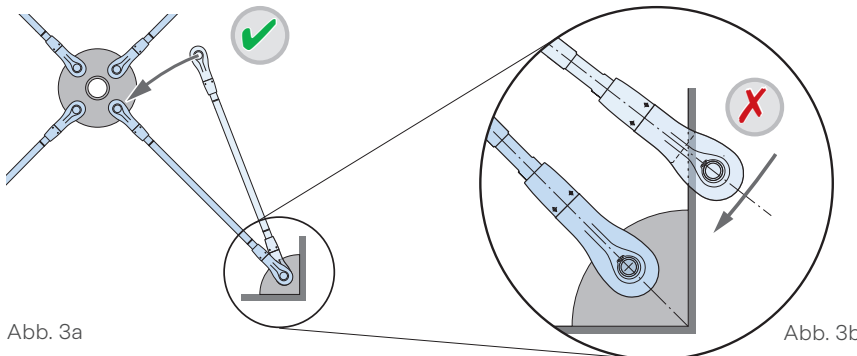

Alle Bauteile der Stabsysteme sind vor der Montage auf einwandfreie Beschaffenheit zu kontrollieren. Beschädigte Bauteile dürfen nicht verwendet werden.

Halfen Detan Stabsysteme

Korrosionsschutz

Korrosionsschutz Halfen Detan-S

Die Halfen Detan-S Stabsysteme bieten einen hohen Korrosionsschutz, auch in gefährdeten Bereichen wie beispielsweise dem Gewinde.

Die Gabeln und Kontermuttern sind mit einer qualitativ hochwertigen

Feuerverzinkung beschichtet und bieten neben einem exzellenten Langzeit-Korrosionsschutz eine hohe mechanische Belastbarkeit.

Zuverlässig und langlebig

- Zugstäbe komplett nach dem Fertigungsprozess feuerverzinkt
- Keine Gefahr der Wasserstoffversprödung
- Keine Zinkabplatzungen
- Große Schlüsselflächen für ein sicheres Anziehen
- Gabeln und Kontermuttern feuerverzinkt
- Innengewinde geschützt
- Hochwertiger Schutz gegen Feuchtigkeit und Schmutz im Gewindebereich
- Dichtungsset: Standard ab Stab- \varnothing 16 mm

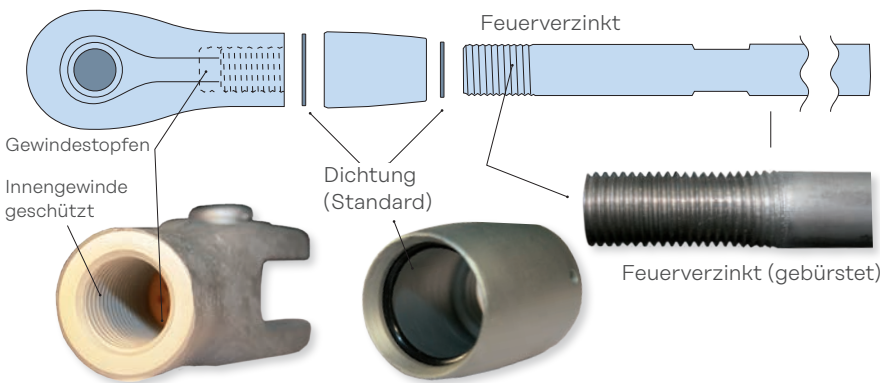

Dichtungssysteme für Systembauteile der Komponenten (für Zug- und Druckstäbe) = Wirksamer Schutz vor Feuchtigkeit und Schmutz

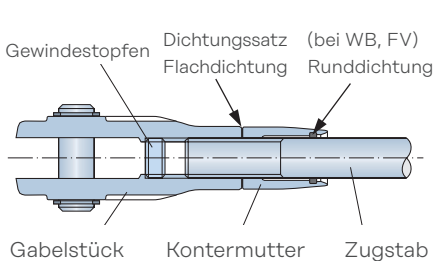

Alle Gabelstücke werden standardmäßig mit einem Gewindestopfen geliefert, der am Ende des Einschraubgewindes montiert ist. Die Farbgebung erleichtert die Erkennung des Gewindes:

Gelb = Rechtsgewinde,
Blau = Linksgewinde.

Zusätzlichen Schutz bietet ein spezielles Dichtungssystem, das ebenfalls standardmäßig für alle Größen ab \varnothing 16 mm vorhanden ist. Wir empfehlen, zusätzlich die äußeren Fugen der Kontermuttern bauseits mit einem dauerelastischen und für den Außenbereich geeigneten Silikon zu verschließen.

Das Verschließen mit Silikon ist bei Verbindungsmuffen der Größen kleiner M16 grundsätzlich durchzuführen.

Korrosionsschutz Halfen Detan-D

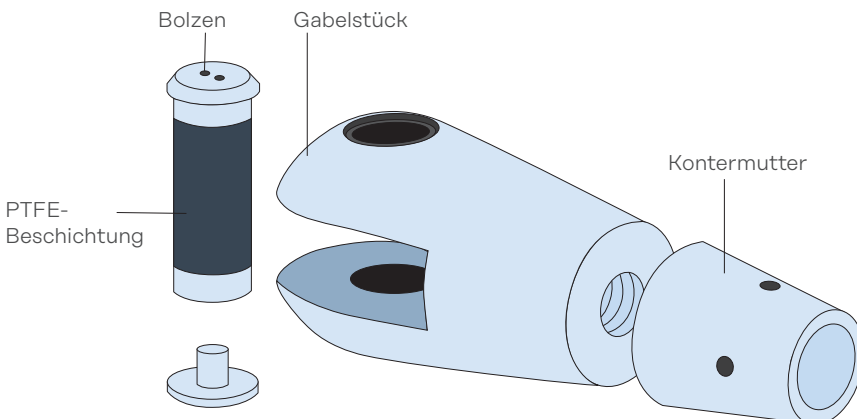

Jeder Halfen Detan-D Edelstahl-Gabelkopf wird mit zwei selbstklebenden und transparenten Kunststoffscheiben ausgeliefert, um den Kontakt zwischen den Edelstahlteilen des Gabelkopfes und eventuell vorhandenen Anschlussplatten aus Normalstahl zu verhindern.

Die Edelstahl-Bolzen werden, wie dargestellt, mit einer PTFE-Beschichtung geliefert, um die direkte Verbindung zwischen verschiedenen Metallen auszuschließen.

Halfen Detan Stabsysteme

Baustellenlogistik/Vormontage/Bemessungssoftware

Optimierte Baustellenlogistik



Die Stabprägung mit Systemangaben

Verwechslungen ausgeschlossen durch eine Stabprägung mit Systemangaben

Dies können sein:

- Auftrags- und kundenspezifische Daten (Auftrags- und Positionsnummer, Stablänge, Systemgröße)
- Standard für Systemdurchmesser 16-60mm (Halfen Detan-S)



Das Etikett mit projektspezifischen Angaben

Einfach und kundenorientiert durch Etiketten mit projektspezifischen Angaben

- Angabe von produktspezifischen Informationen, z.B. Systemlänge, Systemgröße etc.
- Eindeutige Zuordnung und Sortierung durch Positionsnummern
- Optimale, schnelle Baustellenlogistik
- Auf Kundenwunsch möglich: projektspezifische Informationen, z.B. Geschoss oder Knotenpunkt

Wirtschaftlich und zeitsparend

Die vormontierte Lieferung

Die Stabsysteme werden bis einschließlich Systemdurchmesser 60mm vormontiert an den Kunden geliefert (ø 76mm in Einzelteilen). Große Systemlängen werden zum Transport an den Muffen getrennt.

Wirtschaftlich und zeitsparend

- Kein zusätzlicher Montageaufwand auf der Baustelle erforderlich
- Keine Verwechslungsgefahr
- Vormontiert auf Systemlänge $L + 2 \times o_j$, siehe Seiten 16 und 18
- Einwandfreie Gewindegängigkeit
- Komfortable Bestellung mit Online-Formularen, siehe Seiten 30-35



Halfen Detan Bemessungssoftware

Die Bemessungssoftware:

Statische Bemessungen und Planungstool in einem Programm.

- Statische Bemessung: Zugstabsysteme nach ETA, Druckstabsysteme nach ETA und EC3
- Auswahl unterschiedlicher Materialien und Oberflächen
- Übernahme der Bemessungsergebnisse in Stücklisten, mit Einzelpositionen als Druckausgabe

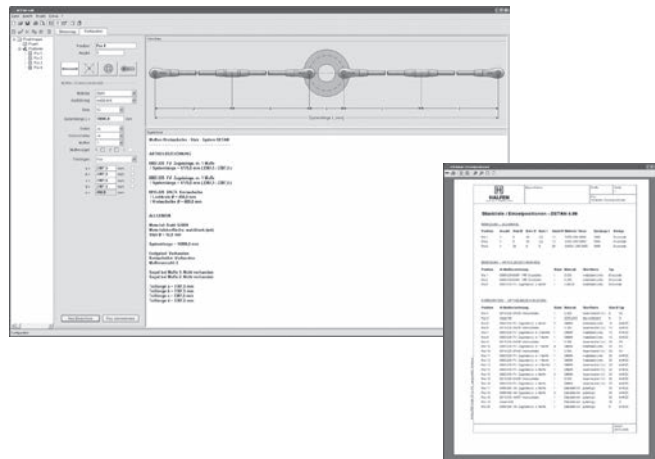

www.halfen.com/Downloads/Software-CAD/Bemessungsprogramme/Stabsysteme

Halfen Detan Stabsysteme

Bewertungen

ETA-Europäische Technische Bewertungen – Eine sichere Grundlage für die Tragwerksplanung

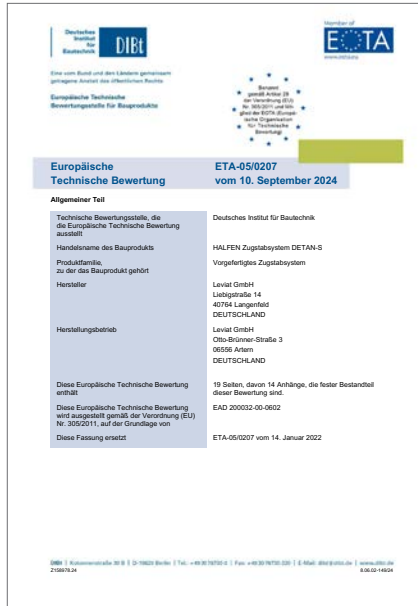

Halfen Detan-S

- Europäische Technische Bewertung ETA-05/0207
- CE-Kennzeichnung



Halfen Detan Bewertungen zum Download unter:
www.halfen.com/Produkte/Stabsysteme/Detan
[Stabsysteme/Produktinformationen](http://www.halfen.com/Produkte/Stabsysteme/Produktinformationen)

Bewertung für Halfen Detan-S

- Zugstabsystem Halfen Detan-S mit Europäischer Technischer Bewertung ETA-05/0207
- Bis zu 15% höhere Tragfähigkeiten durch die in der neuen ETA enthaltenen zusätzlichen Festigkeitsklassen S470 und S520; verglichen mit Ausführung S460
- Dank CE Kennzeichnung problemlos europaweit einsetzbar
- Ermittlung der zulässigen Lasten unter Berücksichtigung landesspezifischer Sicherheitsbeiwerte γ_{M0} und γ_{M2} (NA) mit Hilfe der Software
- EU weite, einheitliche Bemessungsgrundlage
- Keine nationalen Zulassungen oder Zertifikate erforderlich
- Kreuzmuffen bieten eine preisgünstige Alternative zu Auskreuzungen mit Kreisscheiben

Druckstabberechnung

- Druckstab in der ETA geregelt
- Berechnung der Detan-S Druckstäbe aus Rohr der Festigkeitsklasse S355 gemäß Eurocode 3 (EN1993-1-1)

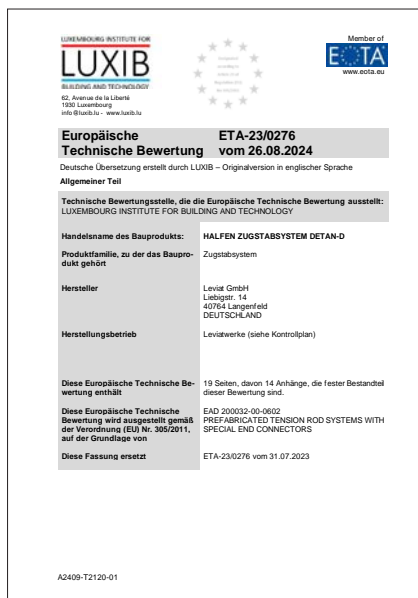

Halfen Detan-D

- Europäische Technische Bewertung ETA-23/0276
- CE-Kennzeichnung

Bewertung für Halfen Detan-D

- Zugstabsystem Halfen Detan-D mit Europäischer Technischer Bewertung ETA-23/0276
- 25% höhere Lasten im Vergleich zur Festigkeitsklasse S355 durch die größere Zugfestigkeit der Zugstäbe
- Qualität und Produktion werden von einer Zertifizierungsstelle laufend überwacht
- Dank CE-Kennzeichnung problemlos europaweit einsetzbar
- Ermittlung der zulässigen Lasten unter Berücksichtigung landesspezifischer Sicherheitsbeiwerte γ_{M0} und γ_{M2} (NA) mit Hilfe der Halfen Detan Software
- EU-weite, einheitliche Bemessungsgrundlage
- Keine nationalen Zulassungen oder Zertifikate erforderlich
- Kreuzmuffen bieten eine preisgünstige Alternative zu Auskreuzungen mit Kreisscheiben

Druckstabberechnung

- Druckstab in der ETA geregelt
- Berechnung der Halfen Detan-D Druckstäbe aus nichtrostendem Stahl der Festigkeitsklasse 235 gemäß Eurocode 3 (EN1993-1-4)

Halfen Detan Stabsysteme

Halfen Detan Vorspanneinrichtung

Die Vorspanneinrichtung – Vorteile und Grundlagen

Das gezielte Aufbringen einer Vorspannung ist ab Systemgröße 30 sehr schwierig, so dass spezielle Hilfsmittel wie etwa eine hydraulische Vorspanneinrichtung erforderlich werden. Die Vorspanneinrichtung für den Einsatz mit Halfen Detan Systemen M30-M60 gewährleistet eine geschickte Lasteinleitung durch Gewindehalbschalen, so dass Oberflächenbeschädigungen vermieden werden.

Weitere Vorteile

- Optimal auf Halfen Detan abgestimmtes Vorspannsystem
- Besonders leichte Aluminiumkonstruktion für einfache Montage
- Gezielte hydraulische Aufbringung der Vorspannung bis 425 kN
- Unabhängig von Stromquellen
- Schutz der hochwertigen Verzinkungsoberfläche durch spezielle Lasteinleitung
- Einfache Steuerung der Lastaufbringung durch kalibriertes Manometer
- Zusätzliche Kontrollmöglichkeit mit optionalem Setzdehnmessgerät auch nachträglich möglich (bei vorhandenen Messmarken)
- Funktional, einfach & robust



Aufbringen der Vorspannung

Ist das Aufbringen einer Vorspannung gewünscht, sind spezielle Muffen sowie spezielle Gewindelängen und Kontermuttern erforderlich. Diese können nicht nachträglich eingebaut werden und müssen deshalb bereits bei der Planung berücksichtigt werden! Hier steht Ihnen unser Technischer Innendienst gerne beratend zur Seite. Die Rufnummern finden Sie auf den letzten Seiten dieser Broschüre.

Zum Aufbringen der geplanten Vorspannung sind über den Technischen Innendienst spezielle Leihgeräte erhältlich.

Die gewünschte Stabkraft wird zuvor in den erforderlichen Pressendruck umgerechnet und dieser wird dann mittels der Vorspanneinrichtung auf den Zugstab aufgebracht.

Halfen Detan Stabsysteme

Halfen Detan Vorspanneinrichtung

Montage der Vorspanneinrichtung



Einfach anzubringen und zu bedienen

Da die Lasteinleitung durch Gewindehalbschalen erfolgt, werden Oberflächenbeschädigungen der Stäbe vermieden. Das System wird vor und hinter einer Muffe auf die Stabgewinde geklemmt.

Während hydraulische Pressen die Muffe temporär entlasten, kann die Muffe ohne grösseren Kraftaufwand von Hand mitgedreht werden. Bei Erreichen der gewünschten Kraft wird die Hydraulik entlastet und entfernt. Nach der Entlastung übernimmt die Muffe die Last.

Um die max. empfohlene Vorspannung aufzubringen, ist ein Hydraulikdruck gemäß unten stehender Tabelle erforderlich. Alternativ kann die zugehörige Dehnung mittels Setzdehnungsmesser kontrolliert werden.

Eine ausführliche Montageanleitung ist im Internet unter www.halfen.com zum Download verfügbar.

Systemvarianten

mit Sechskantmuffe für Vorspannung:

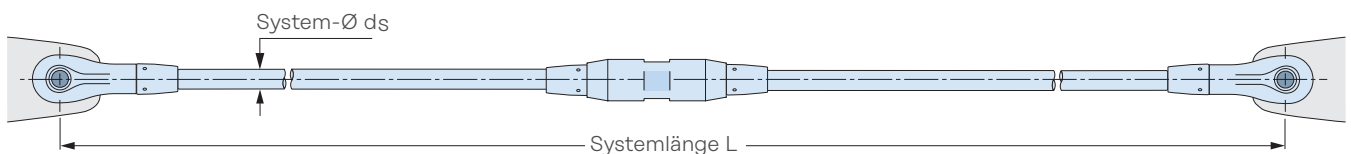

Bestellbeispiel (Werkstoff Stahl): Zugstabsystem, Halfen Detan-S, $d_s = 30$ mm, $L = 5600$ mm FV, 1 Sechskantmuffe

| Tragfähigkeiten, System- und lieferbare Stablängen | | | | | | | |
|--|-------|-------|-------|-------|-------|--------|--------|
| System - Ø d_s [mm] | 30 | 36 | 42 | 48 | 52 | 56 | 60 |
| Querschnittsfläche A [mm ²] | 707 | 1018 | 1385 | 1810 | 2124 | 2463 | 2827 |
| Gewindelänge o [mm] | 105 | 118 | 126 | 139 | 176 | 188 | 195 |
| Lieferbare minimale Systemlänge mit Muffe L [mm] | 1076 | 1244 | 1440 | 1652 | 1758 | 1866 | 2056 |
| Tragfähigkeit $N_{R,d}$ [kN] | 290,6 | 423,4 | 581,1 | 763,7 | 911,3 | 1052,4 | 1224,5 |

| Vorspanntabelle für Halfen Detan-S Stabsystem (Angaben teilweise gerundet) | | | | | | | | |
|--|-----------------|------|------|------|------|------|------|-------|
| max. Vorspannung ① [kN] | $N_{empf.}$ | 116 | 169 | 232 | 305 | 365 | 421 | 425 ② |
| Hydraulikdruck [bar] | p | 190 | 277 | 380 | 500 | 596 | 688 | 695 |
| Dehnung [%] | ϵ | 0,78 | 0,79 | 0,80 | 0,80 | 0,82 | 0,81 | 0,72 |
| Spannung [N/mm ²] | σ | 164 | 166 | 168 | 169 | 172 | 171 | 150 |
| Verlängerung [μ m/10 cm] | $\Delta\lambda$ | 78 | 79 | 80 | 80 | 82 | 81 | 72 |

① Max. empfohlene Vorspannung ohne genaueren Nachweis $\hat{=}$ 40% von N_{Rd} . ② 425 kN = Maximalkraft der Hydraulik bei ca. 700 bar

| Sechskantmuffe (alle Masse in [mm]) | | | | | | | | |
|-------------------------------------|----------------------|--------------------|-------|-------|-------|-------|-------|-------|
| System - Ø | d_s | 30 | 36 | 42 | 48 | 52 | 56 | 60 |
| Muffenlänge | L_M | 120 | 140 | 158 | 180 | 195 | 210 | 245 |
| Muffen - Ø | d_M | 53 | 64 | 75 | 87 | 93 | 98 | 104 |
| Länge Kontermutter | M_v | 99 | 107 | 118 | 126 | 158 | 165 | 172 |
| Muffenmontage | SW | 46 | 55 | 65 | 75 | 80 | 85 | 90 |
| Zugstabmontage | Schlüsselweite t_s | 27 | 32 | 36 | 41 | 46 | 50 | 55 |
| | | mit Hakenschlüssel | | | | | | |
| Montage Kontermutter | | 45-50 | 52-55 | 68-75 | 68-75 | 80-90 | 80-90 | 80-90 |

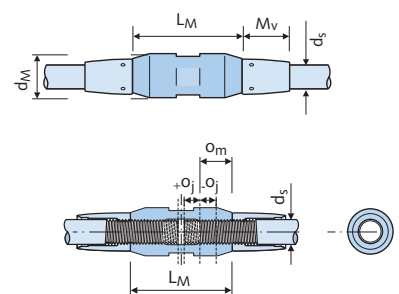

Halfen Detan Stabsysteme

Ausschreibungstexte

Ausschreibungstexte: Beispiel

Halfen Detan-S Zugstabsystem

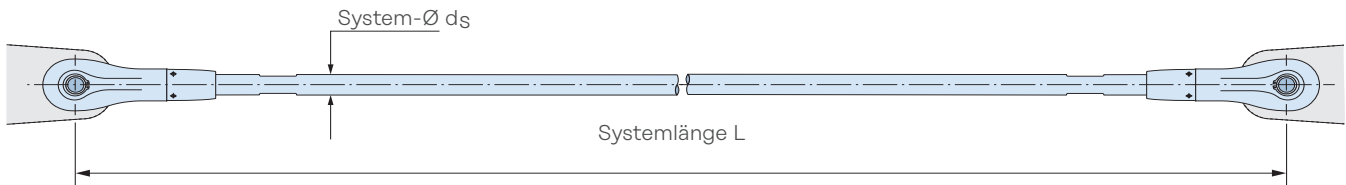

Halfen Detan-S Zugstabsystem,

bestehend aus:

1 Gabelstück Rechtsgewinde, 1 Gabelstück Linksgewinde, sowie 1 Zugstab inkl. 2 Bolzen, 4 Sicherungsringen und 2 DT-S Muttern, mit Europäischer Technischer Bewertung ETA 05/0207, als vormontiertes (Größe 76 in Einzelteilen) und mit produktspezifischem Etikett versehenes Stabsystem,

Typ Detan-S d_s , L, F

mit

d_s = Stabdurchmesser d_s [mm] (10 / 12 / 16 / 20 / 24 / 27 / 30 / 36 / 42 / 48 / 52 / 56 / 60 / 76)

L = Systemlänge [mm] (gewünschte Systemlänge Bolzenachse/Bolzenachse bitte angeben),

F = (Angabe FV / WB) für Oberfläche feuerverzinkt oder alternativ Zugstab walzblank

oder gleichwertig, Oberfläche komplett feuerverzinkt (Zugstab alternativ walzblank), einschließlich Anschweißen der Anschlussplatten gemäß der Detailangaben des Ingenieurs/Architekten unter Beachtung der Montageanleitung des Herstellers liefern und einbauen.

Halfen Detan-D Zugstabsystem

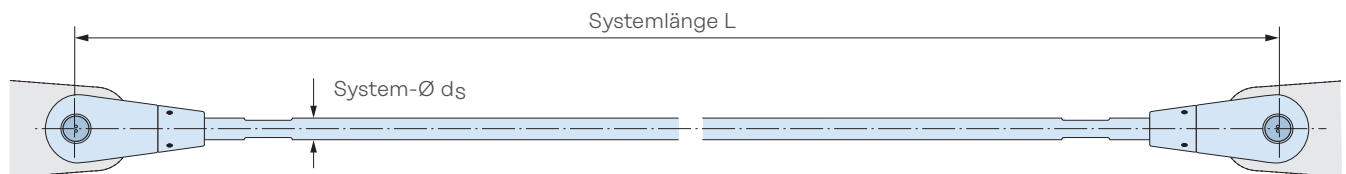

Halfen Detan-D Zugstabsystem aus nichtrostendem Stahl,

der Korrosionswiderstandsklasse (CRC) III gemäß DIN EN 1993-1-4, bestehend aus 1 Gabelstück Rechtsgewinde, 1 Gabelstück Linksgewinde, sowie 1 Zugstab inkl. 2 Bolzen und 2 DT-D Muttern,

mit Europäischer Technischer Bewertung ETA-23/0276 als vormontiertes und mit produktspezifischem Etikett versehenes Stabsystem,

Typ Detan-D, d_s , L

mit

d_s = Stabdurchmesser d_s [mm] (8 / 10 / 12 / 16 / 20 / 24 / 30 / 42)

L = Systemlänge [mm] (gewünschte Systemlänge Bolzenachse/Bolzenachse bitte angeben),

oder gleichwertig, einschließlich Anschweißen der Anschlussplatten gemäß der Detailangaben des Ingenieurs/Architekten unter Beachtung der Montageanleitung des Herstellers liefern und einbauen.

Weitere Ausschreibungstexte finden Sie auf unserer Internetseite: www.halfen.com

Halfen Detan Stabsysteme

Basissystem mit Muffen

Firma: _____ Ansprechpartner: _____
 Anschrift: _____
 Tel.: _____ Fax: _____ E-Mail: _____
 Bauvorhaben: _____ Bauort: _____
 Datum: _____ Kundennr.: _____ Anfrage Bedarf Bestellung

eine Muffe:

Beispiel
Detan-S (Stahl)

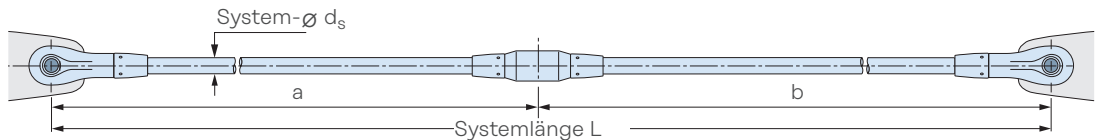

zwei Muffen:

Beispiel
Detan-D (Edelstahl)

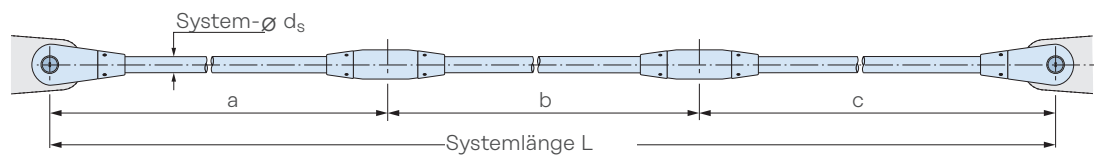

drei Muffen:

Beispiel Detan-S
(Stahl)

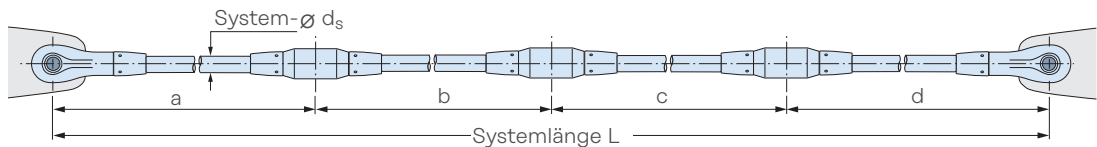

Muffe (MO)

Beispiel Detan-D (Edelstahl)

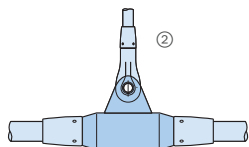

Muffe mit Segel (MS)

Beispiel Detan-S (Stahl)



Werden mehr als drei Muffen benötigt, sind aussagekräftige Zeichnungen, aus denen die Lage der Muffen ersichtlich wird, vorzulegen. Muffen mit und ohne Segel stehen für beide Systeme Detan-S und Detan-D zur Verfügung.

Materialauswahl:

Detan-S (Stahl) – FV (feuerverzinkt)
ETA-05/0207; EN1993

Detan-S (Stahl) – WB (walzblank)
ETA-05/0207; EN1993

Detan-D (Edelstahl)
ETA-23/0276

| Pos. | Stk. | d_s [mm] | $Z_{Ed,max}$ ① [kN] | Systemlänge L [mm] | Anzahl der Muffen [max.3] | Länge a [mm] | MO oder MS | Länge b [mm] | MO oder MS | Länge c [mm] | MO oder MS | Länge d [mm] | Material- auswahl | | | |
|----------|------|---------------|------------------------|--------------------------|------------------------------------|-----------------|------------------|-----------------|------------------|-----------------|------------------|-----------------|----------------------|---------------|-----------|--|
| | | | | | | | | | | | | | walzblank | feuerverzinkt | Edelstahl | |
| Beispiel | 3 | 30 | | 5600 | | | | | | | | | | x | | |
| | | | | | | | | | | | | | | | | |
| | | | | | | | | | | | | | | | | |
| | | | | | | | | | | | | | | | | |
| | | | | | | | | | | | | | | | | |
| | | | | | | | | | | | | | | | | |

① maximale Zugbeanspruchung erforderlich, wenn Durchmesser unbekannt

② Abhängesysteme bei Muffen mit Segel können im Formular „Basissystem ohne Muffen“ erfasst werden

Halfen Detan Druckstabsystem

Firma: _____ Ansprechpartner: _____
 Anschrift: _____
 Tel.: _____ Fax: _____ E-Mail: _____
 Bauvorhaben: _____ Bauort: _____
 Datum: _____ Kundennr.: _____ Anfrage Bedarf Bestellung

Druckstabsystem Detan-S (Stahl):

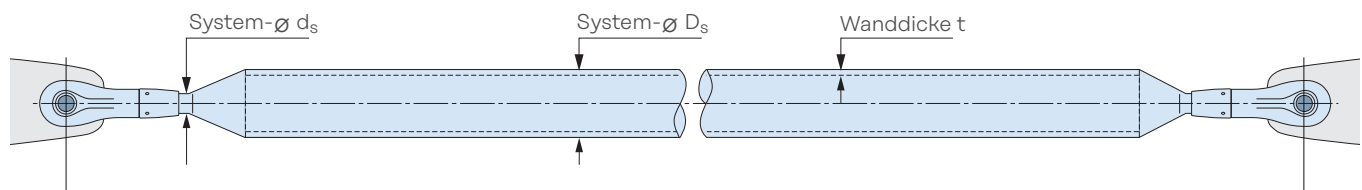

Druckstabsystem Detan-D (Edelstahl):

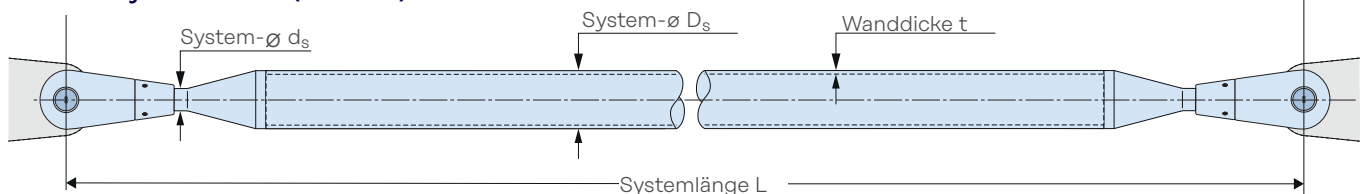

Materialauswahl: **Detan-S (Stahl) – FV** (feuerverzinkt) ETA-05/0207; EN1993 **Detan-S (Stahl) – WB** (walzblank) ETA-05/0207; EN1993 **Detan-D (Edelstahl)** ETA-23/0276

| Pos. | Stk. | d _s [mm] | D _s ① [mm] | t ② [mm] | N _{Ed,max} ① [kN] | Z _{Ed,max} ② [kN] | Systemlänge L [mm] | Materialauswahl | | |
|----------|------|------------------------|--------------------------|-------------|-------------------------------|-------------------------------|--------------------------|-----------------|--------------------|----------------|
| | | | | | | | | walz- blank | feuer- verzinkt | Edel- stahl |
| Beispiel | 5 | 16 | 54 | 2,6 | | | 1250 | | x | |
| | | | | | | | | | | |
| | | | | | | | | | | |
| | | | | | | | | | | |
| | | | | | | | | | | |
| | | | | | | | | | | |
| | | | | | | | | | | |
| | | | | | | | | | | |
| | | | | | | | | | | |
| | | | | | | | | | | |

- ① maximale Druckbeanspruchung erforderlich, wenn Geometrie unbekannt
- ② bei zusätzlicher Zugbeanspruchung:
Angabe maximaler Zugbeanspruchung, wenn Geometrie unbekannt
- ③ kürzere Lieferzeiten bei Verwendung unserer Standardabmessungen gemäß folgender Tabelle (siehe auch Hinweis):

Hinweis: Halfen Detan Druckrohre sind auch mit anderen Querschnitten als hier aufgeführt lieferbar.

| Standard-Querschnitte [mm]; nur für Normalstahl S355 | | | | | | | | |
|--|-----|-----|-----|-----|-----|-----|-----|--|
| System-ø D _s | 42 | 54 | 60 | 76 | 89 | 114 | 139 | |
| Wanddicke | 2,6 | 2,6 | 2,9 | 2,9 | 3,2 | 3,6 | 4,0 | |

Wir erstellen Ihnen gerne ein Angebot gemäß Ihren Angaben. Senden Sie hierzu ein ausgefülltes PDF an: stahlbeton.de@leviat.com.

Halfen Detan Sonderstabsystem

Firma: _____ Ansprechpartner: _____
 Anschrift: _____
 Tel.: _____ Fax: _____ E-Mail: _____
 Bauvorhaben: _____ Bauort: _____
 Datum: _____ Kundennr.: _____ Anfrage Bedarf Bestellung

Sonderstabsystem[ⓐ]

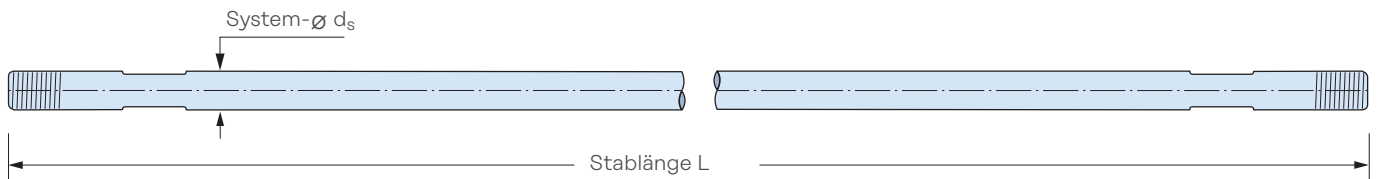

Materialauswahl: **Detan-S (Stahl) – FV (feuerverzinkt)** ETA-05/0207; EN1993 **Detan-S (Stahl) – WB (walzblank)** ETA-05/0207; EN1993 **Detan-D (Edelstahl)** ETA-23/0276

| Pos. | Stk. | d _s [ⓐ] [mm] | Systemlänge L [mm] | Gewindeausführung inkl. Angabe der ^{①②} Gewindelängen [mm] | | | Gabelkopf einseitig mit Gewindegang [ⓐ] | | Materialauswahl | | |
|----------|------|----------------------------------|--------------------|---|-----|-----|--|---|-----------------|--------------------|----------------|
| | | | | r/r | l/l | r/l | r | l | walzblank | feuer- verzinkt | Edel- stahl |
| Beispiel | 3 | 30 | 2500 | | x | | | x | | | |
| | | | | | 125 | 80 | | | | | |
| | | | | | | | | | | | |
| | | | | | | | | | | | |
| | | | | | | | | | | | |
| | | | | | | | | | | | |
| | | | | | | | | | | | |
| | | | | | | | | | | | |
| | | | | | | | | | | | |
| | | | | | | | | | | | |

① r/r = rechts/rechts-Gewinde; l/l = links/links-Gewinde; r/l = rechts/links-Gewinde
 ② Gewindelängen bis zu 195 mm möglich
 ③ nicht Bestandteil der Europäischen Technischen Bewertung



Grønneviksøren Studenbollger
Studentenwohnheim
Bergen, Norwegen
Photos: © Cecilie Bannow



Leviat®

Innovative Technologien und
Konstruktionslösungen, die der
Industrie ermöglichen sicherer,
stärker und schneller zu bauen.



Leviat Kontakt / Deutschland

Für weitere Produktinformationen wenden Sie sich bitte an Leviat:

Vertrieb

Langenfeld

Liebigstrasse 14
40764 Langenfeld
Tel.: +49 (0)2173 970-0
E-Mail: vertrieb.de@leviat.com

Vertrieb Modersohn-Produkte

W. Modersohn GmbH & Co. KG
(Teil von Leviat)
Industriestraße 23
32139 Spenge
Tel.: +49 (0)5225 8799-0
E-Mail: info@modersohn.de

Technische Beratung

Technischer Innendienst

Liebigstrasse 14
40764 Langenfeld
Tel.: +49 (0)2173 970-DW siehe Produktbereich
E-Mail: siehe Produktbereich

Technische Beratung Modersohn-Produkte

Industriestraße 23
32139 Spenge
Tel.: +49 (0)5225 8799-DW siehe Produktbereich
E-Mail: siehe Produktbereich

Verankerungstechnik

Tel.: 02173 970-9020
E-Mail: stahlbeton.de@leviat.com

- Halfenschienen
- Gezahnte Halfenschienen
- Curtain Wall System
- Halfenschienen zur Geländerbefestigung
- Maueranschlussschienen
- Halfenschienen zur Profilblechbefestigung

- Kantenschutzwinkel
- Halfen Demu Hülsenanker
- Produkte für den Aufzugsbau
- Dübelssysteme
- Zubehör Halfenschienen
- Allgemeines Zubehör

Bewehrungssysteme

Tel.: 02173 970-9031
E-Mail: stahlbeton.de@leviat.com
Tel.: 02173 970-9030
E-Mail: stahlbeton.de@leviat.com

- Balkonanschlüsse
- Nichtrostende Bewehrung
- Schraubanschlüsse
- Bewehrungsanschlüsse
- Stahlbauanschlüsse und Stahlkonsolen
- Rückbiegeanschlüsse
- Stützenschuhe

- Schalldämmprodukte
- Fertigteilverbindungen
- Durchstanz- und Querkraftbewehrung
- Querkraftdorne
- Justierhilfen
- Holz-Beton-Verbundschraube

Transportankersysteme

Tel.: 02173 970-9025
E-Mail: stahlbeton.de@leviat.com

- Kugelkopfancker
- Halfen Frimeda Transportanker
- Hülsenanker

Vorgehängte Betonfassade

Tel.: 02173 970-9026
E-Mail: fassade.de@leviat.com

- Fassadenplattenanker-System SL30
- Fassadenplattenanker
- Horizontalanker
- Hängezuganker

- Brüstungsplattenanker
- Winkelplattenanker

Modersohn Vorgehängte Betonfassade

Tel.: 05225 8799-272
E-Mail: projekte@modersohn.de

Beton-Sandwichfassade

Tel.: 02173 970-9026
E-Mail: fassade.de@leviat.com

- Drahtanker
- Flachanker

- Fertigteilanschluss
- Justierhilfen

Verblendmauerwerk

Tel.: 02173 970-9035
E-Mail: mauerwerk@leviat.com

- Konsolanker
- Spiralanker
- Lagerfugenbewehrung
- Winkel

- Sturzeinbauteile
- Luftschichtanker
- Gerüstanker
- Zubehör Verblendmauerwerk

Modersohn Konsolanker

Tel.: 05225 8799-380
E-Mail: projekte@modersohn.de

- Konsolanker

Natursteinfassade

Tel.: 02173 970-9036
E-Mail: fassade.de@leviat.com

- Natursteinanker
- Einmörtelanker
- Naturstein-Unterkonstruktionen

- Dübelssysteme
- Zubehör Natursteinfassade

Stabsysteme

Tel.: 02173 970-9020
E-Mail: stahlbeton.de@leviat.com

- Halfen Detan

Industrietechnik

Tel.: 02173 970-9060
E-Mail: es.fra.de@leviat.com

- Montageschienen
- Zubehör Montageschienen
- Modulare Rohrhalterungs-Systeme
- Zubehör Mod. Rohrhalterungs-Systeme

- Installationsraster
- Dübelssysteme
- Allgemeines Zubehör

Weltweite Kontakte zu Leviat

Australien

98 Kurrajong Avenue,
Mount Druitt, Sydney, NSW 2770
Tel.: +61 - 2 8808 3100
E-Mail: info.au@leviat.com

Belgien

Borkelstraat 131
2900 Schoten
Tel.: +32 - 3 - 658 07 20
Email: info.be@leviat.com

China

Room 601 Tower D, Vantone Centre
No. A6 Chao Yang Men Wai Street
Chaoyang District
Beijing · P.R. China 100020
Tel.: +86 - 10 5907 3200
E-Mail: info.cn@leviat.com

Deutschland

Liebigstraße 14
40764 Langenfeld
Tel.: +49 - 2173 - 970 - 0
E-Mail: info.de@leviat.com

Finnland

Vädursgatan 5
412 50 Göteborg / Schweden
Tel.: +358 (0)10 6338781
E-Mail: info.fi@leviat.com

Frankreich

Carré Pleyel
5, Rue Pleyel
93200 Saint Denis
Tel.: +33 (0)5 34 25 54 82
E-Mail: info.fr@leviat.com

Indien

Unit S4, 902, A Wing,
Lodha iThink Techno Campus Building,
Panchpakhadi, Pokharan Road 2,
Thane, 400606
Tel.: +91-022 695 33700
E-Mail: info.in@leviat.com

Italien

Via F.lli Bronzetti 28
24124 Bergamo
Tel.: +39 - 035 - 0760711
E-Mail: info.it@leviat.com

Malaysia

28 Jalan Anggerik Mokara 31/59
Kota Kemuning,
40460 Shah Alam Selangor
Tel.: +603 - 5122 4182
E-Mail: info.my@leviat.com

Neuseeland

246D James Fletcher Drive, Otahuhu,
Auckland 2024
Tel.: +64 - 9 276 2236
E-Mail: info.nz@leviat.com

Niederlande

Slachthuisweg 10
7556 AX Hengelo
Tel.: +31 - 74 - 267 14 49
E-Mail: info.nl@leviat.com

Österreich

Leonard-Bernstein-Str. 10
Saturn Tower, 1220 Wien
Tel.: +43 - 1 - 259 6770
E-Mail: info.at@leviat.com

Philippinen

27F Office A, Podium West Tower,
12 ADB Avenue, Ortigas Center
Mandaluyong City, 1550
Tel.: +63 - 2 7957 6381
E-Mail: info.ph@leviat.com

Polen

ul. Głogowska 151
60-206 Poznań
Tel.: +48 - 61 - 622 14 14
E-Mail: info.pl@leviat.com

Schweden

Vädursgatan 5
412 50 Göteborg
Tel.: +46 - 31 - 98 58 00
E-Mail: info.se@leviat.com

Schweiz

Hertistrasse 25
8304 Wallisellen
Tel.: +41 (0)800 22 66 00
E-Mail: info.ch@leviat.com

Singapur

10 Benoi Sector,
Singapore 629845
Tel.: +65 - 6266 6802
E-Mail: info.sg@leviat.com

Spanien

Polígono Industrial Santa Ana
c/ Ignacio Zuloaga, 20
28522 Rivas-Vaciamadrid
Tel.: +34 - 91 632 18 40
E-Mail: info.es@leviat.com

Tschechien

Pekařská 695/10a
155 00 Praha 5
Tel.: +420 - 311 - 690 060
E-Mail: info.cz@leviat.com

USA / Kanada

6467 S Falkenburg Road
Riverview, FL 33578
Tel.: (800) 423-9140
E-Mail: info.us@leviat.us

Vereinigte Arabische Emirate

RA08 TB02, PO Box 17225
JAFZA, Jebel Ali, Dubai
Tel.: +971 (0)4 883 4346
E-Mail: info.ae@leviat.com

Vereinigtes Königreich

A1/A2 Portland Close
Houghton Regis LU5 5AW
Tel.: +44 - 1582 - 470 300
E-Mail: info.uk@leviat.com

Für nicht aufgeführte Länder

E-Mail: info@leviat.com

Hinweise zu diesem Katalog

© Urheberrechtlich geschützt. Die in dieser Publikation enthaltenen Konstruktionsbeispiele und Angaben dienen einzig und allein als Anregungen. Bei jeglicher Projektausarbeitung müssen entsprechend qualifizierte und erfahrene Fachleute hinzugezogen werden. Die Inhalte dieser Publikation wurden mit größtmöglicher Sorgfalt erstellt. Dennoch übernimmt Leviat keinerlei Haftung oder Verantwortung für Ungenauigkeiten oder Druckfehler. Technische und konstruktive Änderungen vorbehalten. Mit einer Philosophie der ständigen Produktentwicklung behält sich Leviat das Recht vor, das Produktdesign sowie Spezifikationen jederzeit zu ändern.

Leviat®

Imagine. Model. Make.

Leviat.com